



**SLIDING DOOR CA MG
USE AND MAINTENANCE MANUAL**





Rev.02 11.2020



SOMMARIO

Dichiarazione di conformità CE, Statement of CE conformity Déclaration de conformité CE, Declaracion de conformidad CE	4
DoP	6
Istruzioni Installazione porta, Door Installation Instructions Instructions Installation porte, Instrucciones para la Instalación puerta	7
Disegni tecnici, Technical drawings, Dessins technique, Dibujos tecnicos	21
Manutenzione, Maintenance En, Maintenance Fr, Mantenimiento	24
Avvertenze per la sicurezza, Safety warnings, Notice de sécurité, Advertencias para la seguridad	26
Garanzia del prodotto, Product guarantee, Garantie du produit, Garantía del producto	27



CSI SpA
Sede Legale
20030 Senago - MI - I
Cascina Traversagna 21

Direzione, Uffici e Laboratori
20021 Bollate - MI - I
Viale Lombardia 20
Tel. +39 02 383301
Fax +39 02 3503940
www.csi-spa.com



Certificato numero / Certificate number

DE/1049

CERTIFICATO DI ESAME DEL TIPO

CERTIFICATE OF TYPE EXAMINATION

Visto il Rapporto di Prova/Referring to Test Report
n. DC06/712F06 del/dated 14/12/2006

si dichiara che la Società/we declare that the Company

MTH SRL

Via Rivera, 92 - 10040 ALMESE (TO) - ITALY

ha fatto eseguire sulla campionatura denominata/has requested on the specimens named

Porta frigorifera scorrevole automatica

Automatic refrigerating sliding door

le prove di tipo secondo la norma EN 13241-1:2003+A1:2011, in conformità ai punti richiesti dal Produttore e indicati nell'Allegato A del presente certificato, secondo il Sistema di valutazione e verifica della costanza della prestazione 3 (tre) - Allegato V del Regolamento (UE) n. 305/2011
the type testing according to EN 13241-1:2003+A1:2011 in compliance with the points required by the Manufacturer and listed in Annex A of this certificate, according to the System of assessment and verification of constancy of performance 3 (three) - Annex V of the Regulation (EU) n. 305/2011

I risultati delle prove eseguite sul campione sono riportati nell'Allegato A
The results of the tests on the sample are reported in the Annex A

23/03/2007
Prima emissione
First issue

23/01/2017
Ultima emissione
Latest issue

22/03/2022
Scadenza
Expiring



Mot. M-4b

COPIA



CSI SpA
Sede Legale
20030 Senago - MI - I
Cascina Traversagna 21

Direzione, Uffici e Laboratori
20021 Bollate - MI - I
Viale Lombardia 20
Tel. +39 02 383301
Fax +39 02 3503940
www.csi-spa.com

Certificato numero / Certificate number

DE/1049

CERTIFICATO DI ESAME DEL TIPO - ALLEGATO A
CERTIFICATE OF TYPE EXAMINATION - ANNEX A

Porta frigorifera scorrevole automatica
Automatic refrigerating sliding door

In base alle prove di tipo eseguite e alle caratteristiche del prodotto contenute nel Fascicolo Tecnico depositato presso CSI S.p.A., i risultati sono:
According to the type testing performed and the documents of the Technical File deposited at CSI S.p.A., the results are:

Dimensioni campione/Sample size (mm):	W 4000 x H 4000
4.3.3 Forze di funzionamento/ Operating forces:	conforme/compliant
4.4.3 Resistenza al carico del vento/ Wind load resistance:	classe/class 3

23/03/2007

Prima emissione
First issue

23/01/2017

Ultima emissione
Latest issue

22/03/2022

Scadenza
Expiring



Ing. R. Gatti
Amm. Delegato/Managing Director

2/2
Pagina/page

MTH Srl con socio unico
Via Rivera, 92 – 10040 Almese (TO) Italia
T (+39) 011 9351580 • mthsr@mth.it
C.F./P.IVA IT-06196070012

Capitale Sociale € 520.000,00 int.vers. – Mecc. T0048453
Reg. Imp. Trib. di Torino n.41877/91
REA N.0768809 della CCIAA di Torino
Società soggetta all'attività di direzione e al coordinamento
esercitati da I.N.C.A. S.r.l.

mth.it



PERFORMANCE STATEMENT

in compliance with the Building Products Regulation nr. 305/2011
n° DoP OCP XXX

1. Unique identification code of the product-type:

480ST	480PT	450PGV	450GV	480TN	480LT	480LTB	480LWT	485LWT	490LWT
480 ATMC	500TN	GV5	603LWT	604LWT	740LWT	745LWT	750LWT	Service Door	To&Fro
X									

2. Type, lot, serial number or any other element allowing the identification of the building product in compliance with section 11, paragraph 4:

Lot number, date and place of production are print onto the packaging

3. Uses of the building product, accordingly to the specifications agreed,
as expected by the manufacturer:

Insulating door			
Horizontal sliding	Vertical sliding	Automatic	Hinged
X			

4. Name, registered trade name or registered brand and address of the manufacturer in compliance with section 11, paragraph 5:

M.T.H. S.r.l.
Via Rivera, 92 – 10040 Almese (Torino – IT)
Tel. +39.011.93469.01 – fax +39.011.9350668
www.mth.it – mthsr@mth.it

6. Check systems for the assessment of the performance constancy of the building product as in the attachment V:

Check system of the performance constancy: 1

7. In case the statement refers to a building product included in the application of an agree regulation:

UNI EN 13241-1:2003+A1:2011
Insutrial, commercial and garage doors and gates
Products without features of fire resistance or smoke control

9. Stated performance

Dimensions: 4000mm x 4000mm;

4.3.3 Working forces: compliant;

4.3 Wind endurance: class 3;

4.2.9 Release of dangerous substances: compliant

10. The performance of the product at points 1 and 2 is compliant to the performance declared at point 9.

This performance statement is issued under the responsibility of the manufacturer at point 4.

Almese, XX-XX-XXXX

Eng. Luigi Canova – President



MTH
MANIFATTURE TECNOLOGNO HARTZ S.r.l.
Via Rivera, 92 – 10040 ALMESE (TO) – ITALIA

1.1 PREDISPOSIZIONE DEL VANO PARETE

Il foro da realizzare (nel muro o nel pannello isolato) deve avere le seguenti dimensioni:

LUCE NETTA (L) + 100 mm in larghezza

LUCE NETTA (H) + 50 mm in altezza

1.1 PREPARATION OF THE WALL COMPARTMENT

In order to install the door a hole must be prepared on the masonry or on the insulated panel with the following dimensions:

CLEAR OPENING (W) + 100 mm

CLEAR OPENING (H) + 50 mm

1.1 PRÉPARATION DU COMPARTIMENT MURAL

Le trou à réaliser (dans le mur ou dans le panneau isolant) doit avoir les dimensions suivantes:

PASSAGE NET (L) + 100 mm

PASSAGE NET (H) + 50 mm de hauteur

1.1 PREPARACIÓN DEL COMPARTIMENTO DE PARED

El agujero a realizar (en la pared o en el panel aislante) debe tener las siguientes dimensiones:

LUZ NETA (L) + 100 mm de ancho

LUZ NETA (H) + 50 mm de altura

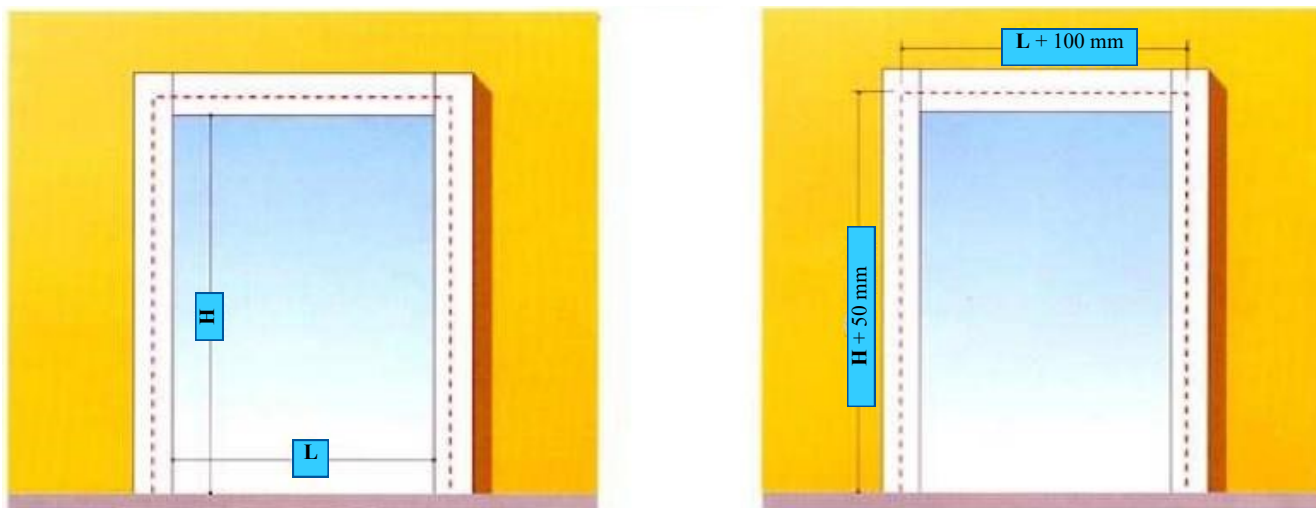

1.2 PREDISPOSIZIONE DELLA PAVIMENTAZIONE

Prima di procedere all'installazione del telaio occorre verificare che il foro nella parete prosegua sotto la pavimentazione, in modo da poter interrare la soglia. La soglia, infatti, deve essere montata al piano del pavimento finito, e quindi murata.

1.2 PREPARATION OF THE FLOOR

Before installing the frame it is necessary to check that the hole in the wall also continues under the floor in order to lay the threshold. The threshold must be positioned at ground level and successively bricked-up.

1.2 PRÉPARATION DU SOL

Antes de proceder con la instalación del marco, es necesario comprobar que el agujero en la pared continúa debajo del piso, para poder enterrar el umbral. El umbral, de hecho, debe montarse al nivel del piso terminado y luego tapiarse.

1.2 PREPARACIÓN DEL SUELO

Avant de procéder à l'installation du cadre, il est nécessaire de vérifier que le trou dans le mur se poursuit sous le plancher, afin d'enterrer le seuil. Le seuil, en fait, doit être monté au niveau du sol fini, puis muré.

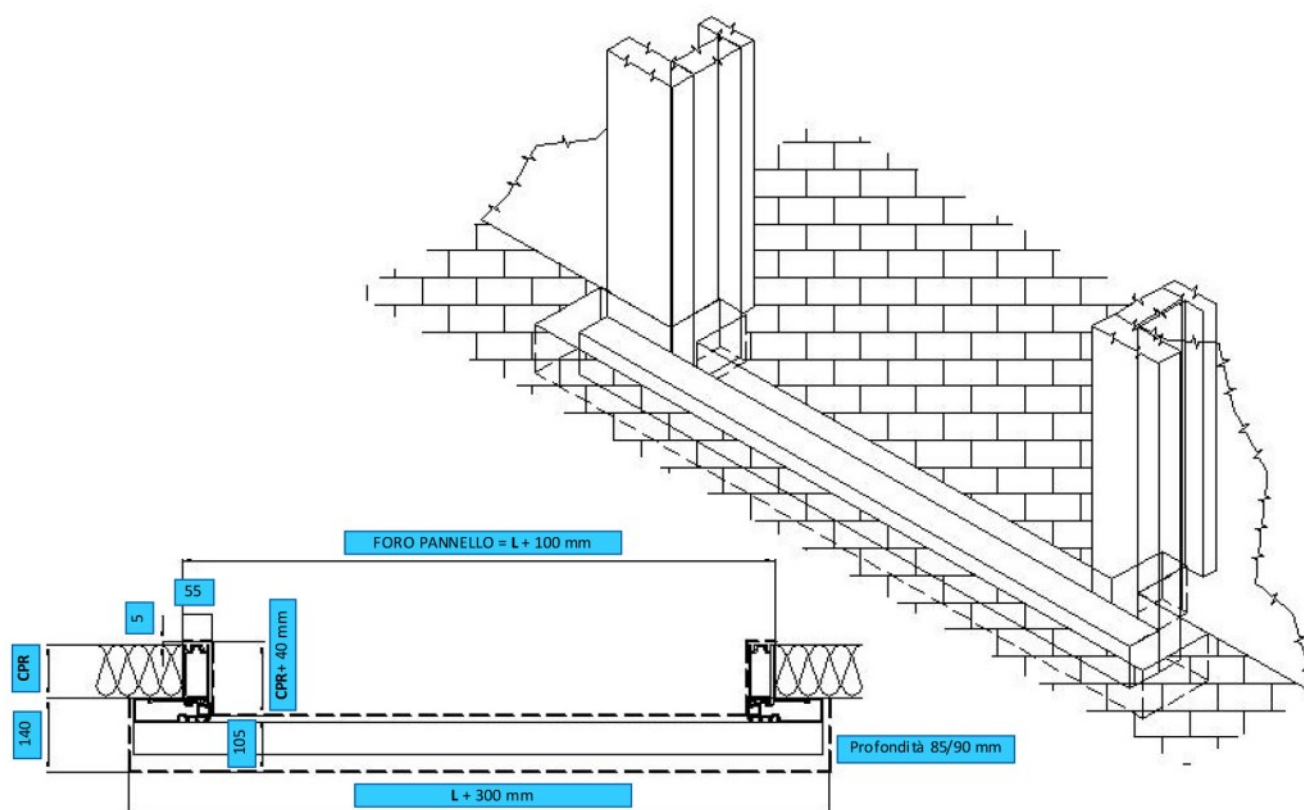

1.3 OPERAZIONI PRELIMINARI PRIMA DELL'INSTALLAZIONE

Essendo la porta fornita già assemblata, occorre separare il controtelaio dal telaio frontale, agendo sulle viti pre-avvitate da MTH.

1.3 PRELIMINARY OPERATIONS TO BE CARRIED OUT BEFORE INSTALLATION

As the supplied door is already assembled, the counterframe must be separated from the door panel by acting on the screws asseblate from MTH.

1.3 OPÉRATIONS PRÉLIMINAIRES AVANT L'INSTALLATION

La porte fournie étant déjà montée, il est nécessaire de séparer le sous-châssis du châssis avant, en agissant sur les vis pré-vissées par MTH.

1.3 OPERACIONES PRELIMINARES ANTES DE LA INSTALACIÓN

Dado que la puerta suministrada ya está montada, es necesario separar el contramarco del marco frontal, actuando sobre los tornillos preatornillados por MTH.



1.4 MONTAGGIO DELLA PORTA

1.4.1 Sollevare il telaio con la porta pre-assemblata, inserendolo nel vano parete; bloccarlo provvisoriamente mediante morsetti meccanici e successivamente Inserire schiuma poliuretana tra telaio e foro pannello.

1.4 MOUNTING THE DOOR

1.4.1 Lift the frame, with the door pre-assembled, introducing it into the wall compartment; block it temporarily using mechanical clamps.

1.4 MONTAGE DE LA PORTE

1.4.1 Soulevez le cadre avec la porte prémontée, en l'insérant dans le compartiment mural; bloquez-le temporairement à l'aide de pinces mécaniques, puis insérez de la mousse de polyuréthane entre le cadre et le trou du panneau.

1.4 MONTAJE DE LA PUERTA

1.4.1 Levantar el marco con la puerta premontada, insertándolo en el compartimento de la pared; bloquéelo temporalmente con abrazaderas mecánicas y luego inserte espuma de poliuretano entre el marco y el orificio del panel.



- 1.4.2 Fissare il controtelaio al telaio utilizzando i fori esistenti, inserendo le viti autofilettanti (fornite da MTH) e serrando leggermente le stesse. Verificare la planarità del telaio utilizzando una livella a bolla d'aria. Qualora il telaio non sia in piano e/o a livello, occorre spessorarlo in modo che sia perfettamente in piano e coplanare. E' questa una condizione essenziale per il buon funzionamento della porta.
- 1.4.2 Fix the counterframe to the frame using the existing holes, introducing self-threading screws (provided by MTH) and lightly tighten the same. Check the flatness of the frame using a spirit level air. If the frame should not be on level, apply spacer until it is perfectly level and coplanar. This is the condition for the good functioning of the door .
- 1.4.2 Fixez le sous-châssis au cadre en utilisant les trous existants, en insérant les vis autotaraudeuses (fournies par MTH) et en les serrant légèrement. Vérifiez la planéité du cadre à l'aide d'un niveau à bulle. Si le cadre n'est pas plat et / ou de niveau, il doit être calé pour qu'il soit parfaitement de niveau et coplanaire. Il s'agit d'une condition essentielle au bon fonctionnement de la porte.
- 1.4.2 Fije la subestructura al marco utilizando los agujeros existentes, insertando los tornillos autorroscantes (suministrados por MTH) y apretándolos ligeramente. Compruebe la planitud del marco con un nivel de burbuja. Si el marco no es plano y / o nivelado, se debe calzar para que quede perfectamente nivelado y coplanario. Esta es una condición esencial para que la puerta funcione correctamente.



CLASSIC SLIDING SYSTEM

1.5 MONTAGGIO DEL SISTEMA DI SCORRIMENTO

- 1.5.1 Sollevare il binario superiore, posizionandolo sopra il telaio precedentemente montato, a filo montante esterno quindi fissarlo provvisoriamente mediante morsetti meccanici.

1.5 MOUNTING THE SLIDING DOOR SYSTEM

- 1.5.1 Lift the upper rail, place it over the door frame previous mounted, complanar at vertical jamb and block it temporarily using mechanical clamps.

1.5 MONTAGE DU SYSTÈME COULISSANT

- 1.5.1 Soulevez le rail supérieur en le positionnant sur le cadre précédemment assemblé, au ras du montant extérieur, puis fixez-le temporairement à l'aide de pinces mécaniques.

1.5 MONTAJE DEL SISTEMA DE DESLIZAMIENTO

- 1.5.1 Levantar el riel superior colocándolo sobre el marco previamente ensamblado, al ras con el montante externo, luego fíjelo temporalmente con abrazaderas mecánicas.



MIRROR SLIDING SYSTEM

1.5 MONTAGGIO DEL SISTEMA DI SCORRIMENTO

- 1.5.1 Assemblare il binario come da istruzioni. Sollevare il binario superiore, posizionandolo sopra il telaio precedentemente montato, come da immagine A quindi fissarlo provvisoriamente mediante morsetti meccanici.

1.5 MOUNTING THE SLIDING DOOR SYSTEM

- 1.5.1 Assemble the rail as per instructions. Lift the upper rail, place it over the door frame previous mounted, as image A and block it temporarily using mechanical clamps.

1.5 MONTAGE DU SYSTÈME COULISSANT

- 1.5.1 Assemblez le rail selon les instructions. Soulevez le rail supérieur, en le positionnant sur le cadre précédemment assemblé, comme indiqué sur l'image A, puis fixez-le temporairement à l'aide de pinces mécaniques.

1.5 MONTAJE DEL SISTEMA DE DESLIZAMIENTO

- 1.5.1 Ensamble el riel según las instrucciones. Levante el riel superior, colocándolo en el marco previamente ensamblado, como se muestra en la imagen A, luego fíjelo temporalmente con abrazaderas mecánicas.

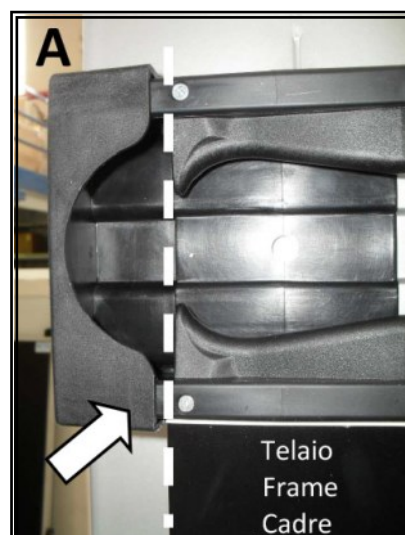
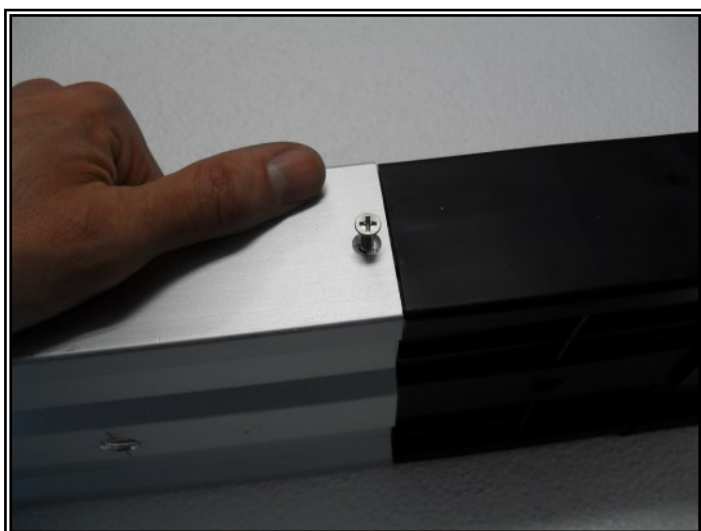

- 1.5.2 Verificare la planarità del binario utilizzando una livella a bolla d'aria.
Forare il pannello cella con punta Ø 13 in corrispondenza dei fori sul binario.
- 1.5.2 Check the flatness of the rail using a spirit level air.
Drill holes Ø 13 on cold room panel according to rail holes position.
- 1.5.2 Vérifier la planéité de la piste à l'aide d'un niveau à bulle.
Percer le panneau de la chambre froide avec une mèche Ø 13 en correspondance avec les trous de la piste.
- 1.5.2 Compruebe la planitud de la pista con un nivel de burbuja.
Taladrar el panel de la cámara frigorífica con una broca de Ø 13 en correspondencia con los orificios del carril.



- 1.5.3 Inserire i tiranti in nylon forniti in dotazione.
Dal lato interno cella inserire, in corrispondenza della punta del tirante, la rondella ed il dado forniti in dotazione.
- 1.5.3 Insert the nylon tie rod provided by MTH.
On cold room inner side place, in correspondence of tie rod, washer and nut provided by MTH.
- 1.5.3 Insérez les tirants en nylon fournis.
De l'intérieur de la cellule, insérer la rondelle et l'écrou fournis en correspondance avec la pointe du tirant.
- 1.5.3 Inserte los tirantes de nailon suministrados.
Desde el interior de la celda, inserte la arandela y la tuerca suministradas en correspondencia con la punta del tirante.



- 1.5.4 Fissare la guida posteriore perfettamente parallela al binario di scorrimento, per far questa operazione tracciare una linea partendo dal segno rosso presente sul telaio osservando scrupolosamente la quota "Y" indicata in figura.
Sulla linea precedentemente tracciata effettuare un numero di fori \varnothing 13 pari a quello indicato in tabella.
Inserire i tiranti in teflon, in dotazione, nell'apposita sede ed inserire gli stessi nei fori precedentemente effettuati.
Fissare la guida posteriore con le viti fornite in corrispondanza dei 4 fori e del segno rosso sul montante del telaio.
Completare l'installazione bloccando i tiranti con le rondelle ed i dadi in dotazione, operazione da effettuarsi all'interno della cella.
- 1.5.4 Fix the rear guide perfectly parallel to upper rail, for this operation make a line on the panel from the red mark, on the frame, to scrupulously respect the "Y" dimension shown in figure.
On the previously drawn make a number of holes \varnothing 13 equal to that indicated in the table.
Insert the teflon tie rod, provided by MTH, and put them into place on profile and put them in the holes previously made.
Fix the rear guide with the screws provided by MTH according to 4 holes and red mark on door frame
Complete the installation by blocking the tie rod, on cold room inner side place in correspondence of tie rod, with washer and nut provided by MTH.
- 1.5.4 Fixer le guide arrière parfaitement parallèlement au rail coulissant, pour ce faire, tracez une ligne à partir du repère rouge sur le cadre, en respectant attentivement la cote «Y» indiquée sur la figure.
Sur la ligne tracée précédemment, faites un nombre de trous \varnothing 13 égal à celui indiqué dans le tableau.
Insérez les tirants en Téflon, fournis, dans le siège approprié et insérez-les dans les trous réalisés précédemment.
Fixez le guide arrière avec les vis fournies en correspondance avec les 4 trous et la marque rouge sur le montant du cadre.
Terminer l'installation en bloquant les tirants avec les rondelles et écrous fournis, opération à effectuer à l'intérieur de la cellule.
- 1.5.4 Fijar la guía trasera perfectamente paralela al carril de deslizamiento, para ello trazar una línea partiendo de la marca roja del cuadro, observando atentamente la dimensión "Y" indicada en la figura.
Sobre la línea trazada anteriormente, realizar un número de agujeros \varnothing 13 igual al indicado en la tabla.
Inserte los tirantes de teflón, suministrados, en el asiento correspondiente e insértelos en los orificios realizados anteriormente.
Fije la guía trasera con los tornillos suministrados en correspondencia con los 4 orificios y la marca roja en el marco vertical.
Complete la instalación bloqueando los tirantes con las arandelas y tuercas suministradas, operación a realizar dentro de la celda.

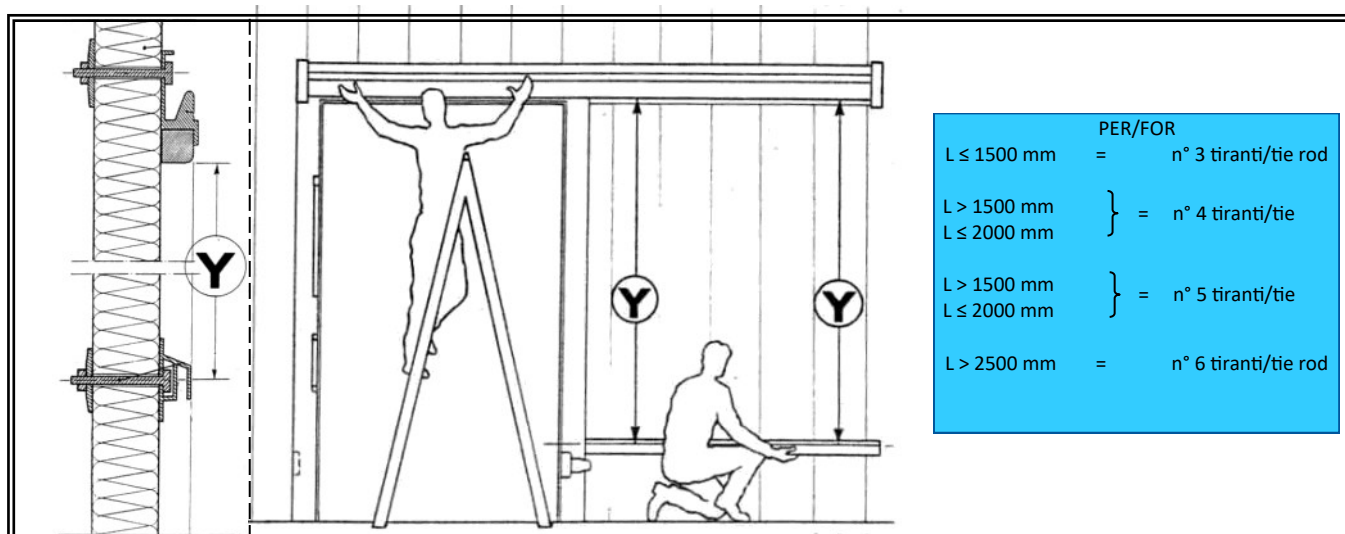

1.6 MONTAGGIO DEL BATTENTE

- 1.6.1 Sollevare il battente, e posizionarlo sopra la guida superiore precedentemente montata; svitare il bullone inferiore (CH17) del registro posteriore e inserirlo nella guida posteriore quindi avvitare la vite e fissare il registro.

1.6 MOUNTING THE DOOR BLADE

- 1.6.1 Lift the door blade, place it over the upper rail previously mounted; unscrew the lower bolt (CH17) of rear register and put it into the rear guide and then screw the bolt and fix the rear register.

1.6 MONTAGE DE LA BALANÇOIRE

- 1.6.1 Soulevez l'ouvrant et positionnez-le sur le guide supérieur précédemment monté; dévissez le boulon inférieur (CH17) du régleur arrière et insérez-le dans le guide arrière puis serrez la vis et fixez le régleur.

1.6 MONTAJE DEL COLUMPIO

- 1.6.1 Levantar la hoja y colocarla sobre la guía superior montada previamente; desatornille el perno inferior (CH17) del ajustador trasero e insértelo en la guía trasera, luego apriete el tornillo y fije el ajustador.



- 1.6.2 Effettuare una pulizia molto accurata (asportando anche la pellicola protettiva dalla lamiera) ed applicare quindi sulle bordature esterne del telaio del silicone.
Effettuare un controllo sul corretto schiacciamento della guarnizione secondo la tabella allegata, eventualmente regolare la porta come da paragrafo seguente.
- 1.6.2 Make a good cleaning (including removing the protective film from surface door) and applied the silicone to the external edges of door frame.
Make a check on the correct gasket crushing as for attached table, which may regulate the door as the following paragraph.
- 1.6.2 Effectuer un nettoyage très approfondi (retirer également le film protecteur de la tôle) puis appliquer du silicone sur les bords extérieurs du cadre.
Vérifiez que le joint est correctement comprimé selon le tableau ci-joint, si nécessaire ajustez la porte selon le paragraphe suivant.
- 1.6.2 Realizar una limpieza muy a fondo (quitando también la película protectora de la chapa) y luego aplicar silicona en los bordes externos del marco.
Verifique que la junta esté correctamente comprimida según la tabla adjunta, si es necesario ajuste la puerta según el párrafo siguiente.

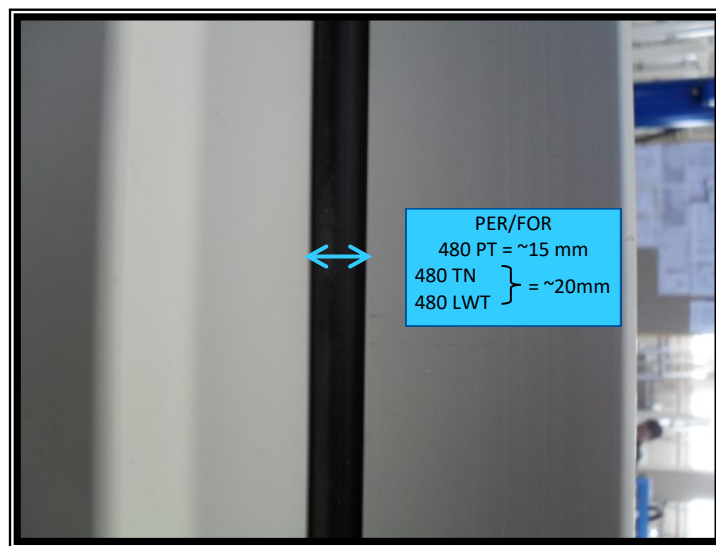

1.7 Regolazione lo schiacciamento della guarnizione -ORIZZONTALE-

- 1.7.1 Regolare lo schiacciamento della guarnizione lato maniglia (zona inferiore) agendo sul riscontro gancio chiusura. Svitare i bulloni con CH17 (1) e regolare il riscontro (2). A posizione desiderata avvitare li bulloni (3).

1.7 Adjust the crushing of gasket - ORIZONTAL -

- 1.7.1 Adjust the crushing of gasket, side handle (lower side) acting on the lower closure hook striker. Unscrew the bolts with CH17 (1) and adjust the striker (2). A desired position tighten the bolts (3).

1.7 Réglage de la compression du joint -HORIZONTAL-

- 1.7.1 Régler le serrage du joint côté poignée (zone inférieure) en agissant sur le gâche du crochet de fermeture. Dévisser les boulons avec CH17 (1) et régler la butée (2). À la position souhaitée, visser les boulons (3).

1.7 Regulación de la compresión de la junta -HORIZONTAL-

- 1.7.1 Ajustar la presión de la junta en el lado de la manija (zona inferior) actuando sobre el percutor del gancho de cierre. Desatornille los tornillos con CH17 (1) y regule el tope (2). En la posición deseada, atornille los tornillos (3).

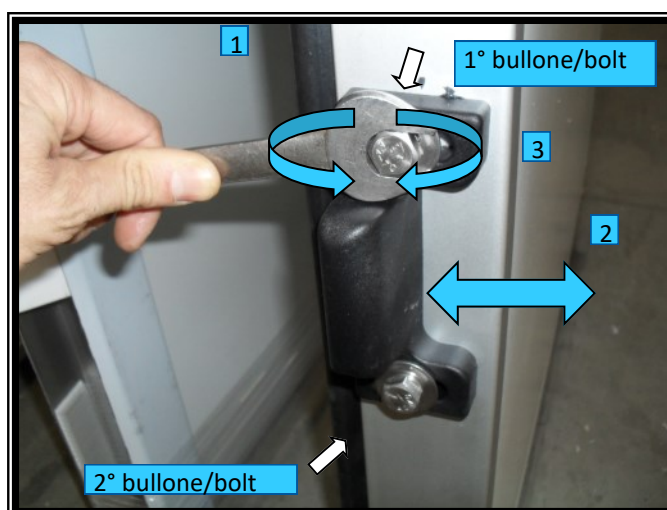

- 1.7.2 Regolare lo schiacciamento della guarnizione lato posteriore (zona inferiore) agendo sul registro posteriore. Svitare i bulloni (n°2) con CH17 (1) e regolare il riscontro (2). A posizione desiderata avvitare i bulloni (3).
- 1.7.2 Adjust the crushing of gasket, back side (lower side) acting on the rear register. Unscrew the bolts (n°2) with CH17 (1) and adjust the striker (2). A desired position tighten the bolts (3).
- 1.7.2 Ajuster la compression du joint latéral arrière (zone inférieure) en agissant sur le régleur arrière. Dévisser les vis (n° 2) avec CH17 (1) et régler la butée (2). À la position souhaitée, visser les boulons (3).
- 1.7.2 Ajuste la compresión de la junta del lado trasero (área inferior) actuando sobre el ajustador trasero. Desenroscar los tornillos (n° 2) con CH17 (1) y regular el tope (2). En la posición deseada, atornille los tornillos (3).

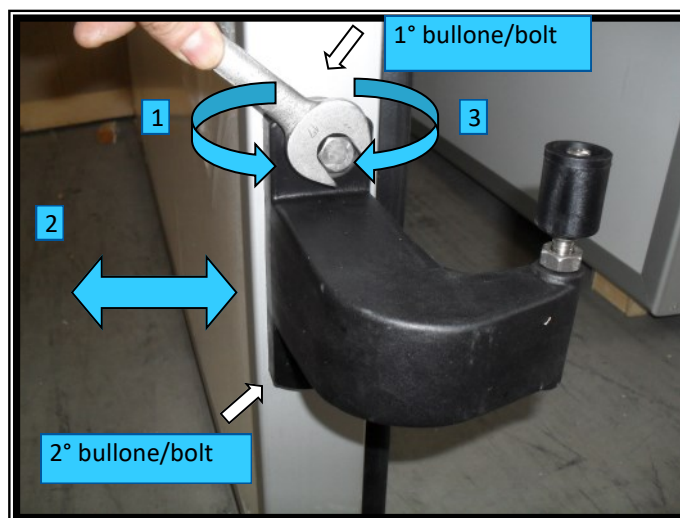

- 1.7.3 Regolare lo schiacciamento della guarnizione (zona superiore). Svitare i dadi (n°2) con CH32 (1) e regolare la posizione della ruota (2) con cacciavite a taglio. A posizione desiderata avvitare i dadi (3).
- 1.7.3 Adjust the crushing of gasket (upper side). Unscrew the nuts (n°2) with CH32 (1) and adjust the wheel position (2) with a screwdriver. A desired position tighten the nuts (3).
- 1.7.3 Ajuster la compression du joint (zone supérieure). Dévisser les écrous (n° 2) avec CH32 (1) et régler la position de la roue (2) avec un tournevis plat. À la position souhaitée, visser les écrous (3).
- 1.7.3 Ajustar la compresión de la junta (zona superior). Desenroscar las tuercas (n° 2) con CH32 (1) y regular la posición de la rueda (2) con un destornillador plano. En la posición deseada, atornille las tuercas (3).

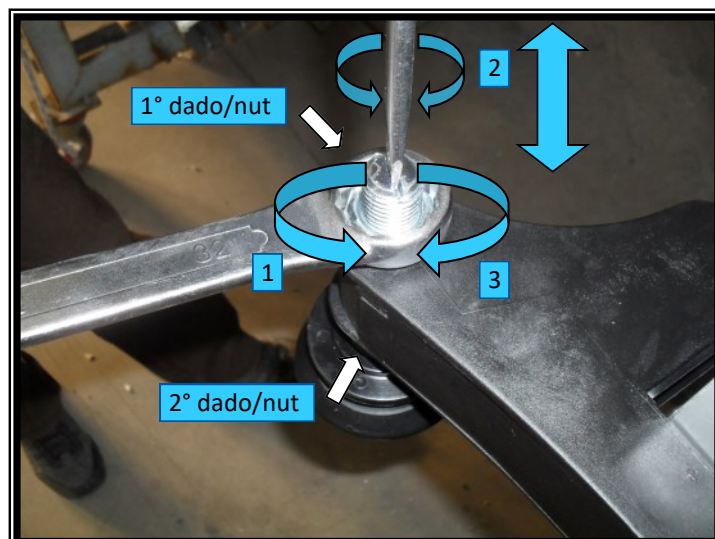

1.8 Regolazione lo schiacciamento della guarnizione - VERTICALE-

1.8.1 Togliere il coperchio dalla carrucola con cacciavite a taglio.

1.8 Adjust the crushing of gasket - VERTICAL -

1.8.1 Remove the pulley cover with a screwdriver.



1.8.2 Regolare lo schiacciamento della guarnizione (verticamente).

Svitare i bulloni (n°3) con CH17 (1) e regolare la carrucola(2). A posizione desiderata avvitare i bulloni (3) e rimettere il coperchio.

1.8.2 Adjust the crushing of gasket (vertical).

Unscrew the bolts (n°3) with CH17 (1) and adjust the pulley (2). A desired position tighten the bolts (3) and reassembly the cover.

1.8.2 Ajuster la compression du joint (verticalement).

Dévisser les vis (n° 3) avec CH17 (1) et régler la poulie (2). À la position souhaitée, visser les boulons (3) et remettre le couvercle.

1.8.2 Ajuste la compresión de la junta (verticalmente). Destornillar los tornillos (n° 3) con CH17 (1) y regular la polea (2). En la posición deseada, atornille los pernos (3) y vuelva a colocar la tapa.

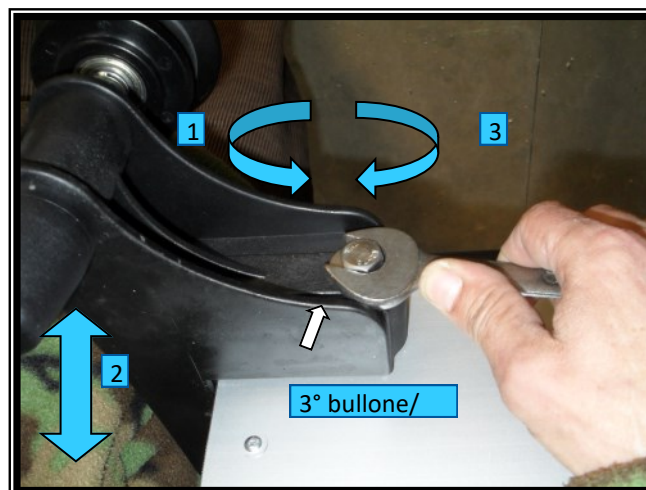
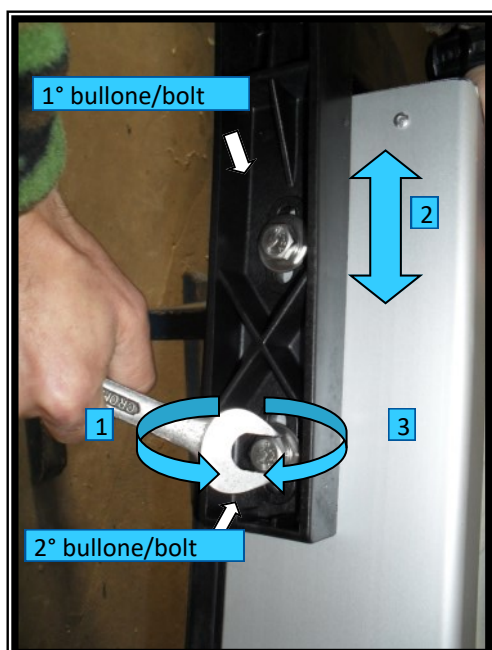

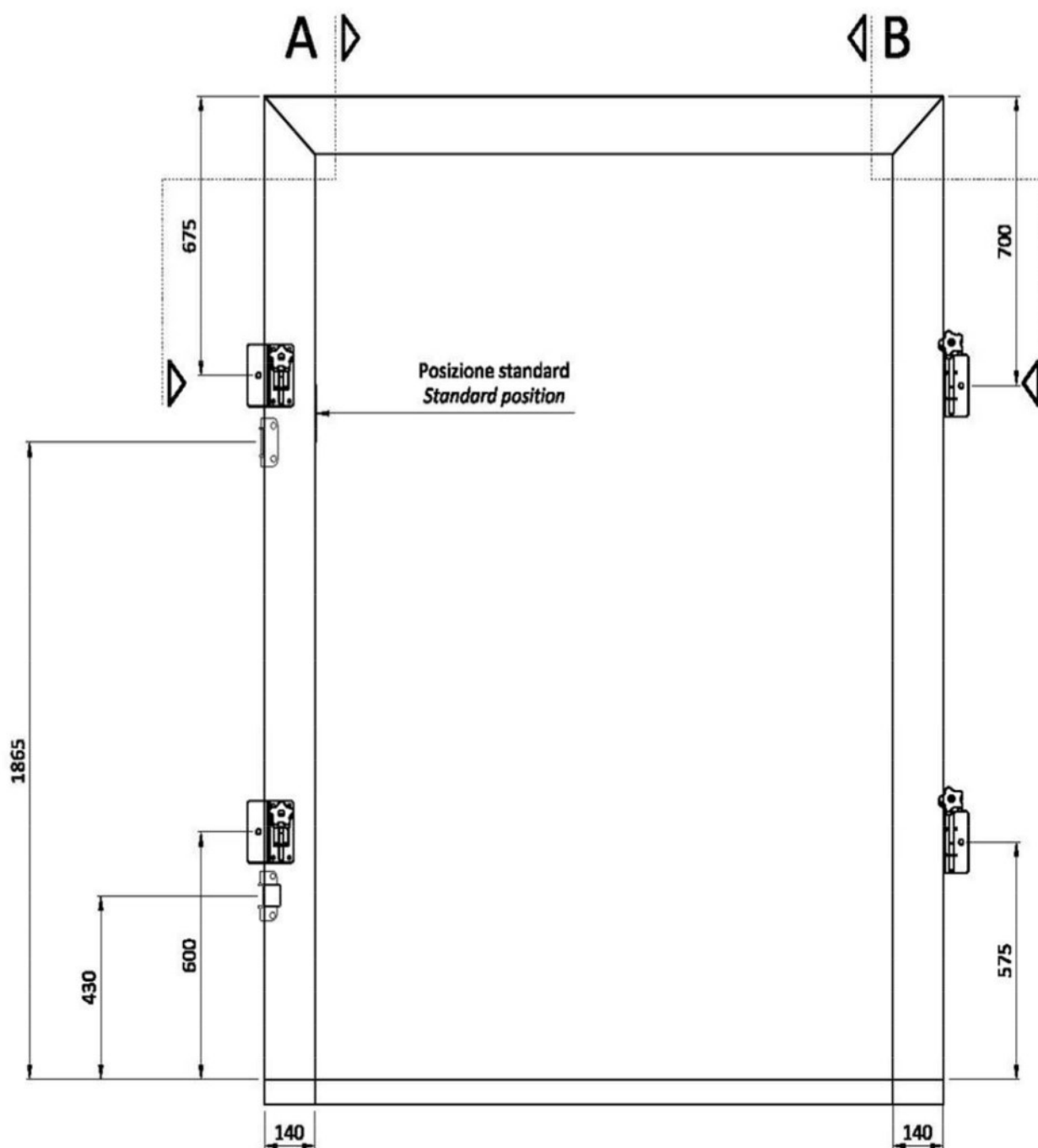

Vista B
View B

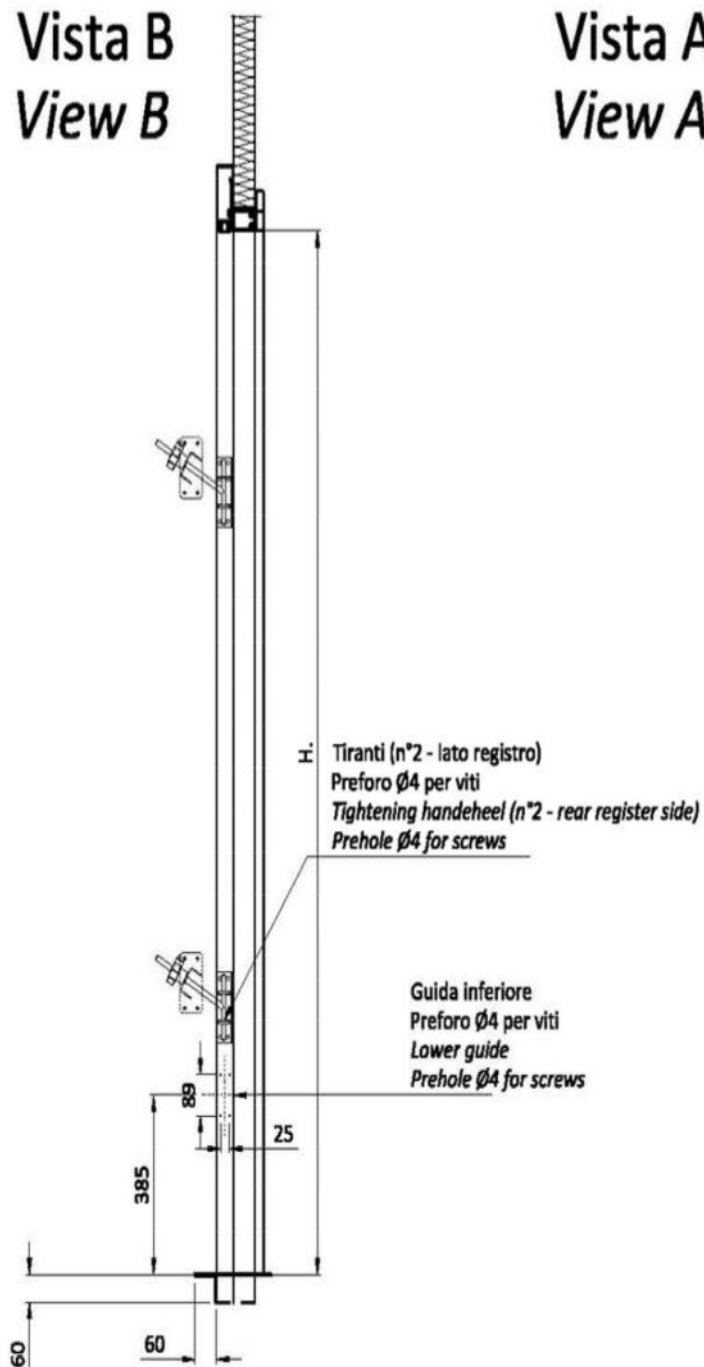

Vista A
View A

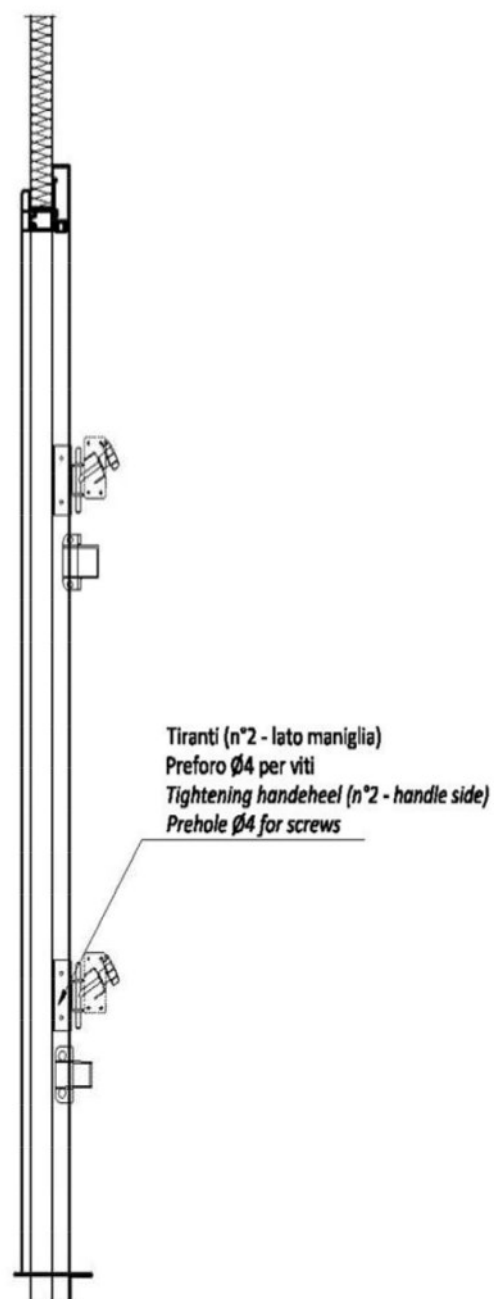

1.9 MONTAGGIO TIRANTI DI SERRAGGIO

Installare i tiranti di serraggio (n° 4) con le viti sul battente e con i tiranti in teflon sulla parete cella (viti e tiranti in dotazione). La posizione di fissaggio è contrassegnata sul telaio tramite due fori per ogni tirante (Siliconare prima di inserire tirante).

1.9 INSTALLATION TIGHTENING HANDWHEEL

Install the tightening handwheel (n° 4) on the door blade with screws, on the wall panel with nylon tie rod (screw and tie rod provided by MTH). The fixed position is marked on the door frame with two holes for each tightening handwheel (Apply silicon before inserting tie rod).

1.9 MONTAJE DE VARILLAS DE APRIETE

Instale los tirantes (n° 4) con los tornillos en la hoja de la puerta y con los tirantes de teflón en la pared de la cámara fría (tornillos y tirantes incluidos). La posición de fijación está marcada en el marco a través de dos orificios para cada tirante (silicona antes de insertar el tirante).

1.9 MONTAGE DES TIGES DE SERRAGE

Installer les tirants (n° 4) avec les vis sur le vantail de porte et avec les tirants Téflon sur la paroi de la chambre froide (vis et tirants fournis). La position de fixation est marquée sur le cadre à travers deux trous pour chaque tirant (silicone avant l'insertion du tirant).

LATO CHIUSURA
CLOSING SIDE

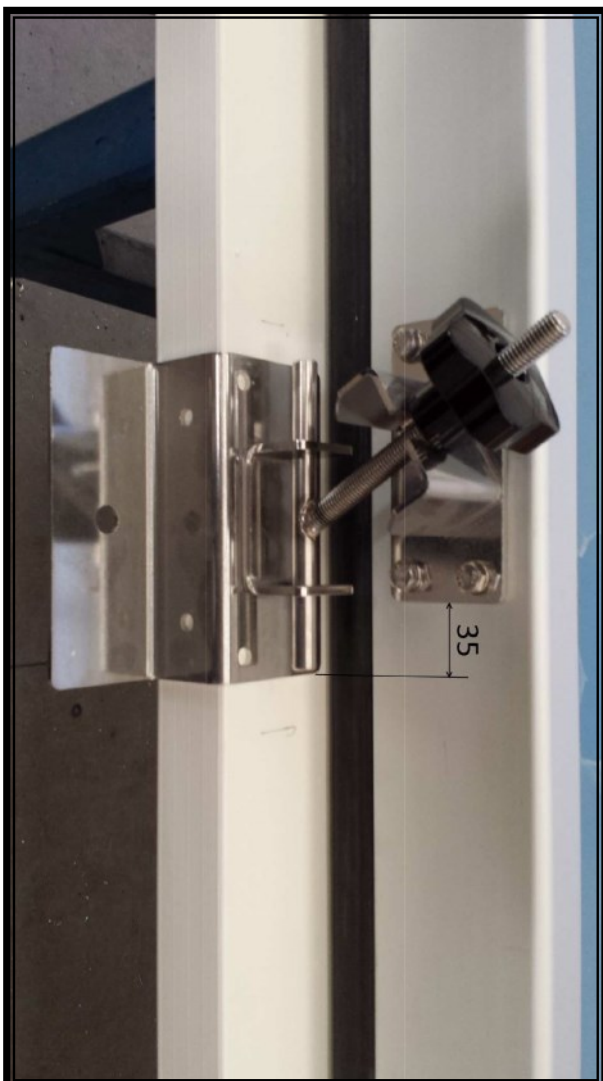

LATO APERTURA
OPENING SIDE



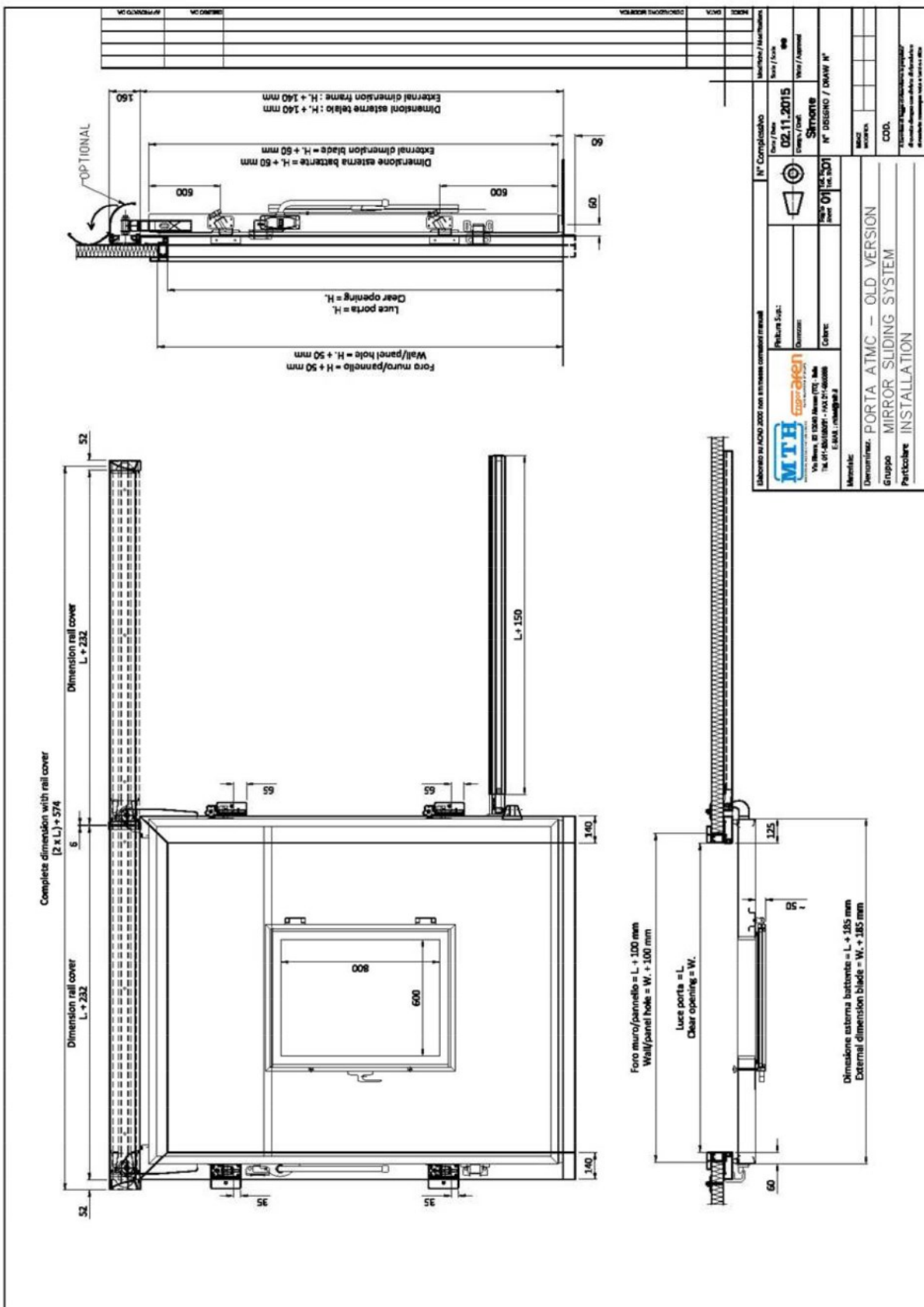

2.1 MANUTENZIONE

2.1.1 PULIZIA PERIODICA:

Eseguire periodicamente (una volta al mese) un'accurata pulizia di tutte le parti ove avviene lo scorrimento (binario superiore e guida posteriore) e la chiusura a tenuta del battente (telaio e guarnizioni).

2.1.2 CONTROLLI PARTE MECCANICA:

Eseguire periodicamente (almeno una volta al mese) i controlli relativi a:

- Funzionamento organi di trasmissione;
- Ruote di scorrimento su binario superiore;
- Registro su guida posteriore;
- Guarnizione di tenuta perimetrale e inferiore in posizione porta aperta e chiusa;
- Funzionamento maniglie esterne e interne d'azionamento manuale della porta;
- Lubrificazione (con grasso) del binario e della guida di scorrimento.

2.1.3 CONTROLLI PARTE ELETTRICA:

Eseguire periodicamente (una volta ogni 6 mesi) i controlli relativi a:

- Rimozione eventuale ossidazioni/incrostazioni all'interno della cassetta elettrica;
- Tenuta stagna della cassetta elettrica, premistoppa, ecc.;
- Efficienza dispositivi di sicurezza installati (consigliato 1 volta al mese).

2.1 MAINTENANCE

2.1.1 RUNTIME CLEANING:

Routinely (once a month) accurately clean all parts where sliding (top track and rear guide) and sealed closing (frame and seals) take place.

2.1.2 MECHANICAL CHECKS:

Routinely (at least once a month) carry out the checks concerning:

- Operation of drive parts;
- Sliding wheels on top track;
- Register on rear guide;
- Perimeter and bottom gasket in door open and closed position;
- Operation of outer and inner manual door handles;
- Lubrication (with grease) of the runner track and guide.

2.1.3 ELECTRICAL CHECKS:

Routinely (at least every 6 months) carry out the checks concerning:

- Removal of any oxidation/scaling inside the electric box;
- Sealing of the electric box, gland, etc.;
- Efficiency of safety devices installed (recommended once a month).

2.1 MAINTENANCE

2.1.1 NETTOYAGE PÉRIODIQUE:

Effectuez périodiquement (une fois par mois) un nettoyage en profondeur de toutes les pièces où s'effectue le coulissement (rail supérieur et guide arrière) et scellez la porte (cadre et joints).

2.1.2 CONTRÔLES DE LA PARTIE MÉCANIQUE:

Effectuez périodiquement (au moins une fois par mois) les contrôles relatifs:

- Fonctionnement des composants de transmission;
- Roues coulissantes sur le rail supérieur;
- Inscrivez-vous sur le guide arrière;
- Joint d'étanchéité périmétrique et inférieur en position porte ouverte et fermée;
- Fonctionnement des poignées externes et internes pour le fonctionnement manuel de la porte;
- Lubrification (avec graisse) de la chenille et du guide coulissant.

2.1.3 CONTRÔLES ÉLECTRIQUES:

Effectuez périodiquement (une fois tous les 6 mois) les contrôles relatifs:

- Élimination de toute oxydation / incrustation à l'intérieur du coffret électrique;
- Étanchéité du coffret électrique, du presse-étoupe, etc.;
- Efficacité des dispositifs de sécurité installés (recommandé une fois par mois).

2.1 MANTENIMIENTO

2.1.1 LIMPIEZA PERIÓDICA:

Periódicamente (una vez al mes) realizar una limpieza a fondo de todas las partes donde se produce el deslizamiento (carril superior y guía trasera) y sellar la puerta (marco y juntas).

2.1.2 CONTROLES DE LA PARTE MECÁNICA:

Periódicamente (al menos una vez al mes) realice las comprobaciones relativas a:

- Operación de componentes de transmisión;
- Ruedas deslizantes en el riel superior;
- Registrarse en la guía trasera;
- Junta de estanqueidad perimetral e inferior en posición puerta abierta y cerrada;
- Operación de manijas externas e internas para la operación manual de la puerta;
- Lubricación (con grasa) de la pista y la guía de deslizamiento.

2.1.3 COMPROBACIONES ELÉCTRICAS:

Periódicamente (una vez cada 6 meses) realice las comprobaciones relativas a:

- Eliminación de oxidaciones / incrustaciones dentro de la caja eléctrica;
- Estanqueidad del cuadro eléctrico, prensaestopas, etc.;
- Eficiencia de los dispositivos de seguridad instalados (recomendado una vez al mes).

NOTA IMPORTANTE:Tutti i controlli e gli interventi devono essere effettuati da personale “qualificato” e addetto alla manutenzione dello Stabilimento.

IMPORTANT NOTE: All checks and operations must be carried out by skilled plant maintenance personnel.

REMARQUE IMPORTANTE: Tous les contrôles et interventions doivent être effectués par du personnel «qualifié» affecté à la maintenance de l'installation.

NOTA IMPORTANTE: Todas las verificaciones e intervenciones deben ser realizadas por personal “calificado” asignado al mantenimiento de la Planta.

RICICLAGGIO E SMALTIMENTO

Quando l'apparecchio cessa di funzionare e deve essere rottamato, si deve fare in modo che il suo smaltimento causi il minor danno ambientale, in conformità alla seguente **normativa europea 2002/96/CE** :

Quando su un prodotto è riportato il simbolo di un bidone della spazzatura barrato da una croce, significa che il prodotto è coperto dalla direttiva europea 2002/96/CE .

Tutti i prodotti elettrici ed elettronici dovrebbero essere smaltiti separatamente rispetto alla raccolta municipale, mediante impianti di raccolta specifici designati dal governo o dalle autorità locali .

Il corretto smaltimento delle apparecchiature obsolete contribuisce a prevenire possibili conseguenze negative sulla salute umana e sull'ambiente .

Per informazioni più dettagliate sullo smaltimento delle apparecchiature obsolete, contattare il comune, il servizio di smaltimento rifiuti o il rivenditore in cui è stato acquistato il prodotto.

La marcatura CE è soggetta ai principi generali esposti all'articolo 30 del regolamento (CE) n. 765/2008.

RECYCLING AND DISPOSAL

When the machine does not work anymore and must be scrapped, its disposal should cause the minimum environmental damage, according to the **European regulation 2002/96 / EC**:

When on a product there is the symbol of a crossed garbage, it means that the product is covered by the European Directive 2002/96 / EC.

All electrical and electronic products should be disposed separately from the municipal collection, via designated collection facilities appointed by the government or the local authorities.

The correct disposal of the old equipment will help to prevent potential negative effects on human health and on the environment.

For detailed information about the disposal of old equipment, please contact your municipality, the collection service or the retailer where you purchased the product.

The CE mark is subject to the general principles set out in Article 30 of Regulation (EC) No. 765/2008.

RECYCLAGE ET ÉLIMINATION

Lorsque l'appareil cesse de fonctionner et doit être mis au rebut, sa mise au rebut doit causer le moins de dommages environnementaux, conformément à la **législation européenne 2002/96 / CE** suivante:

Lorsque ce symbole de poubelle à roues barrée est attaché à un produit, cela signifie que le produit est couvert par la directive européenne 2002/96 / CE.

Tous les produits électriques et électroniques doivent être éliminés séparément de la collecte municipale, en utilisant des installations de collecte spécifiques désignées par le gouvernement ou les autorités locales.

Une élimination appropriée des équipements obsolètes permet d'éviter d'éventuelles conséquences négatives sur la santé humaine et l'environnement.

Pour des informations plus détaillées sur l'élimination des équipements obsolètes, contactez la municipalité, le service d'élimination des déchets ou le revendeur où le produit a été acheté.

Le marquage CE est soumis aux principes généraux énoncés à l'article 30 du règlement (CE) no. 765/2008.

RECICLAJE Y ELIMINACIÓN

Cuando el aparato deja de funcionar y debe desecharse, su eliminación debe causar el menor daño ambiental, de acuerdo con la siguiente **legislación europea 2002/96 / CE**:

Cuando este símbolo de contenedor de basura tachado se adjunta a un producto, significa que el producto está cubierto por la Directiva europea 2002/96 / EC.

Todos los productos eléctricos y electrónicos deben eliminarse por separado de la recolección municipal, utilizando instalaciones de recolección específicas designadas por el gobierno o las autoridades locales.

La eliminación adecuada de equipos obsoletos ayuda a prevenir posibles consecuencias negativas para la salud humana y el medio ambiente.

Para obtener información más detallada sobre la eliminación de equipos obsoletos, comuníquese con el municipio, el servicio de eliminación de desechos o el minorista donde se compró el producto.

El marcado CE está sujeto a los principios generales establecidos en el artículo 30 del Reglamento (CE) no. 765/2008.



GARANZIA DEL PRODOTTO

La garanzia è di 12 mesi decorrenti dalla data d'acquisto del prodotto ed è valida solo per il primo acquirente.

Essa decade in caso di: negligenza, errore o cattivo uso del prodotto, uso di accessori non conformi alle specifiche del costruttore, manomissioni operate dal cliente o da terzi, cause naturali (fulmini, alluvioni, incendi, ecc.), sommosse, atti vandalici, modifiche delle condizioni ambientali del luogo d'installazione.

PRODUCT GUARANTEE

The guarantee is for 12 months starting from the date of purchase of the product and is valid only for the first purchaser.

It is invalidated in the event of: negligence, mistaken or bad use of the product, use of accessories that fail to meet the manufacturer's specifications, tampering by the customer or others, natural causes (lightning, floods, fires etc.), riots, vandalism, changes of the environmental conditions in the place of installation.

GARANTIE DU PRODUIT

La garantie couvre une période de 12 mois à compter de la date d'achat du produit et est valable seulement pour le premier acheteur.

La garantie déchoit en cas de : négligence, faute ou mauvaise utilisation du produit, utilisation d'accessoires non conformes aux spécifications du fabricant, manipulations réalisées par le client ou par une tierce personne, causes naturelles (foudres, inondations, incendies, etc.), émeutes, actes de vandalisme, changements des conditions environnementales du lieu d'installation.

GARANTÍA DEL PRODUCTO

La garantía es de 12 meses a partir de la fecha de compra del producto y es válida solamente para el primer comprador.

La garantía decae en caso de: negligencia, error o mal uso del producto, uso de accesorios no conformes a las especificaciones del fabricante, forzamientos o violaciones efectuadas por el cliente o por terceros, causas naturales (rayos, inundaciones, incendios, etc.), revueltas, actos vandálicos y modificaciones de las condiciones ambientales del lugar de emplazamiento.

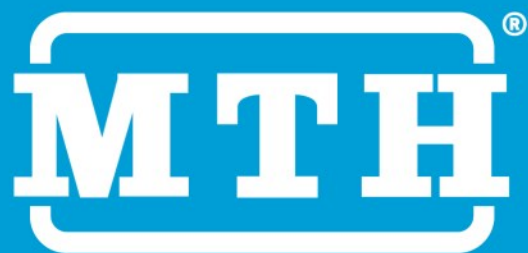

MTH Srl

Via Rivera, 92 – 10040 Almese (TO), Italia

T (+39) 011 9351580

C.F./P.IVA IT-06196070012

mthsrl@mth.it

mth.it