



**AUTOMATIC VERTICAL SLIDING DOOR  
USE AND MAINTENANCE MANUAL**





*Rev.03 12.2020*







COPIA



CSI SpA  
Sede Legale  
20070 Senago - MI - I  
Casina Traversagna 21

Direzione, Uffici e Laboratori  
20021 Bollate - MI - I  
Viale Lombardia 20  
Tel. +39 02 383301  
Fax +39 02 3503940  
www.csi-spa.com

Certificato numero / Certificate number

DE/1264

## CERTIFICATO DI ESAME DEL TIPO

### CERTIFICATE OF TYPE EXAMINATION

Visto il Rapporto di Prova/Referring to Test Report  
n. DC06/129F06 del/dated 05/03/2007

si dichiara che la Società/we declare that the Company

### MTH SRL

Via Rivera, 92 - 10040 ALMESE (TO) - ITALY

ha fatto eseguire sulla campionatura denominata/has requested on the specimens named

## Porta automatica Mod. Ghigliottina

### Automatic door Mod. Ghigliottina

le prove di tipo secondo la norma EN 13241-1:2003+A1:2011, in conformità ai punti richiesti dal Produttore e indicati nell'Allegato A del presente certificato, secondo il Sistema di valutazione e verifica della costanza della prestazione 3 (tre) - Allegato V del Regolamento (UE) n. 305/2011

*the type testing according to EN 13241-1:2003+A1:2011 in compliance with the points required by the Manufacturer and listed in Annex A of this certificate, according to the System of assessment and verification of constancy of performance 3 (three) - Annex V of the Regulation (EU) n. 305/2011*

I risultati delle prove eseguite sul campione sono riportati nell'Allegato A

*The results of the tests on the sample are reported in the Annex A*

23/03/2007

Prima emissione  
First issue

23/01/2017

Ultima emissione  
Latest issue

22/03/2022

Scadenza  
Expiring





Mod. M-4b

COPIA



CSI SpA  
Sede Legale  
20030 Senago - MI - I  
Cascina Traversagna 21

Direzione, Uffici e Laboratori  
20021 Bollate - MI - I  
Viale Lombardia 20  
Tel. +39 02 383301  
Fax +39 02 3503940  
www.csi-spa.com

Certificato numero / Certificate number

DE/1264

**CERTIFICATO DI ESAME DEL TIPO - ALLEGATO A**  
**CERTIFICATE OF TYPE EXAMINATION - ANNEX A**

**Porta automatica Mod. Ghigliottina**  
*Automatic door Mod. Ghigliottina*

In base alle prove di tipo eseguite e alle caratteristiche del prodotto contenute nel Fascicolo Tecnico depositato presso CSI S.p.A., i risultati sono:  
*According to the type testing performed and the documents of the Technical File deposited at CSI S.p.A., the results are:*

<b>Dimensioni campione/Sample size (mm):</b>	W 4000 x H 4000
<b>4.2.8 Sicurezza delle aperture/ Safe openings:</b>	conforme/compliant
<b>4.3.3 Forze di funzionamento/ Operating forces:</b>	conforme/compliant
<b>4.4.3 Resistenza al carico del vento/ Wind load resistance:</b>	classe/class 3

23/03/2007  
Prima emissione  
*First issue*

23/01/2017  
Ultima emissione  
*Latest issue*

22/03/2022  
Scadenza  
*Expiring*



**Targa d'Identificazione**  
**Data Plate**  
**Plaque d'identification**  
**Placa de identificaciòn**



La Targa d'Identificazione presenta il logo MTH, la marchiatura CE, il numero di serie dell'automazione, l'anno di produzione e le relative direttive.

La Targa è situata sul coperchio del Quadro Potenza.

The data plate contains the MTH logo, CE marking, the automation serial number, year of manufacture and corresponding directives.

The data plate is to be found on the power panel cover.

La Plaque d'Identification présente le logo MTH, le marquage CE, le numéro de série de l'automatisation, l'année de production et les directives correspondantes.

La Plaque est située sur le couvercle du Tableau d'Alimentation.

La Placa de Identificación presenta el logo de MTH, el marcado CE, el número de serie del automatismo, el año de fabricación y las correspondientes directivas que cumple.

La Placa está situada en la tapa del Cuadro de Potencia.

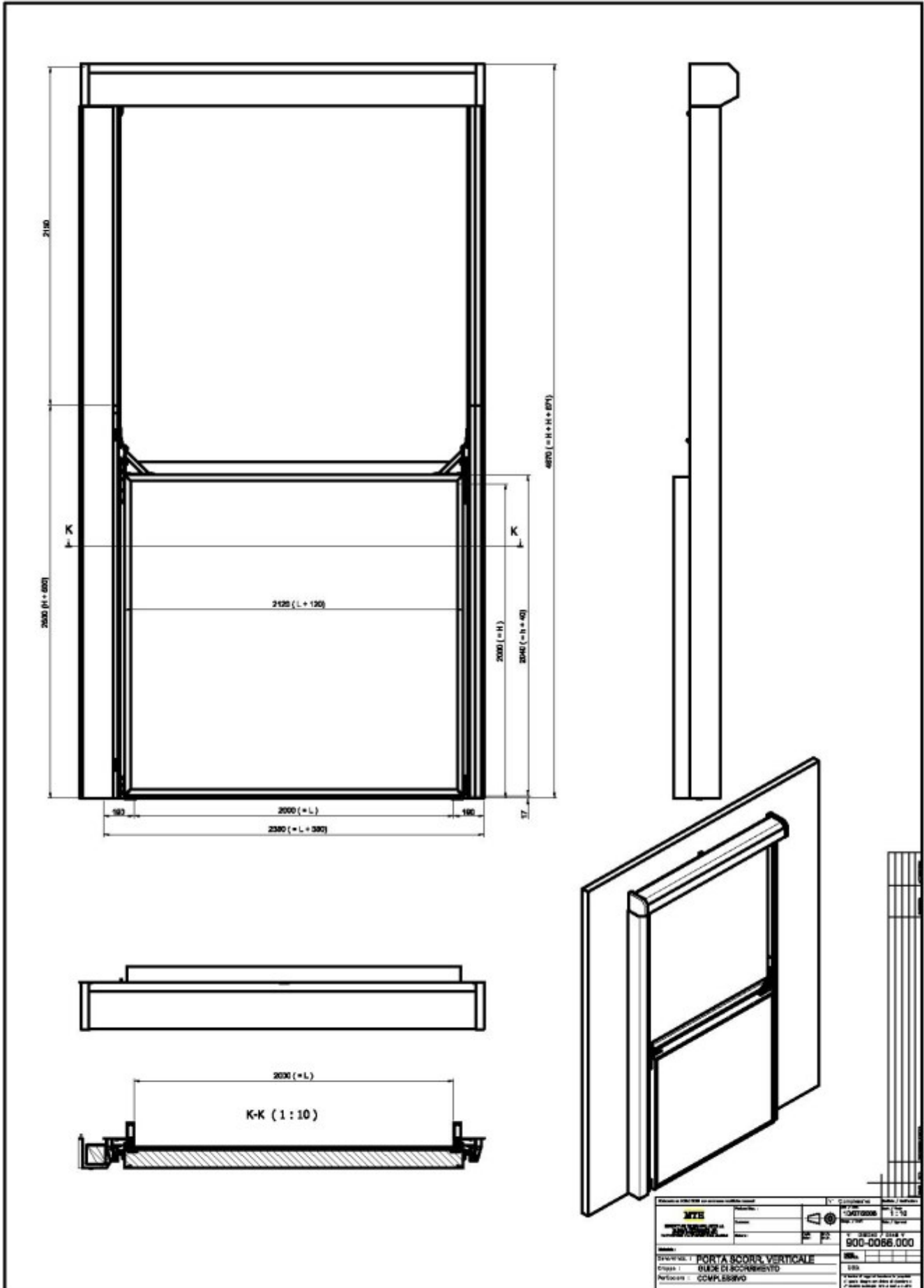

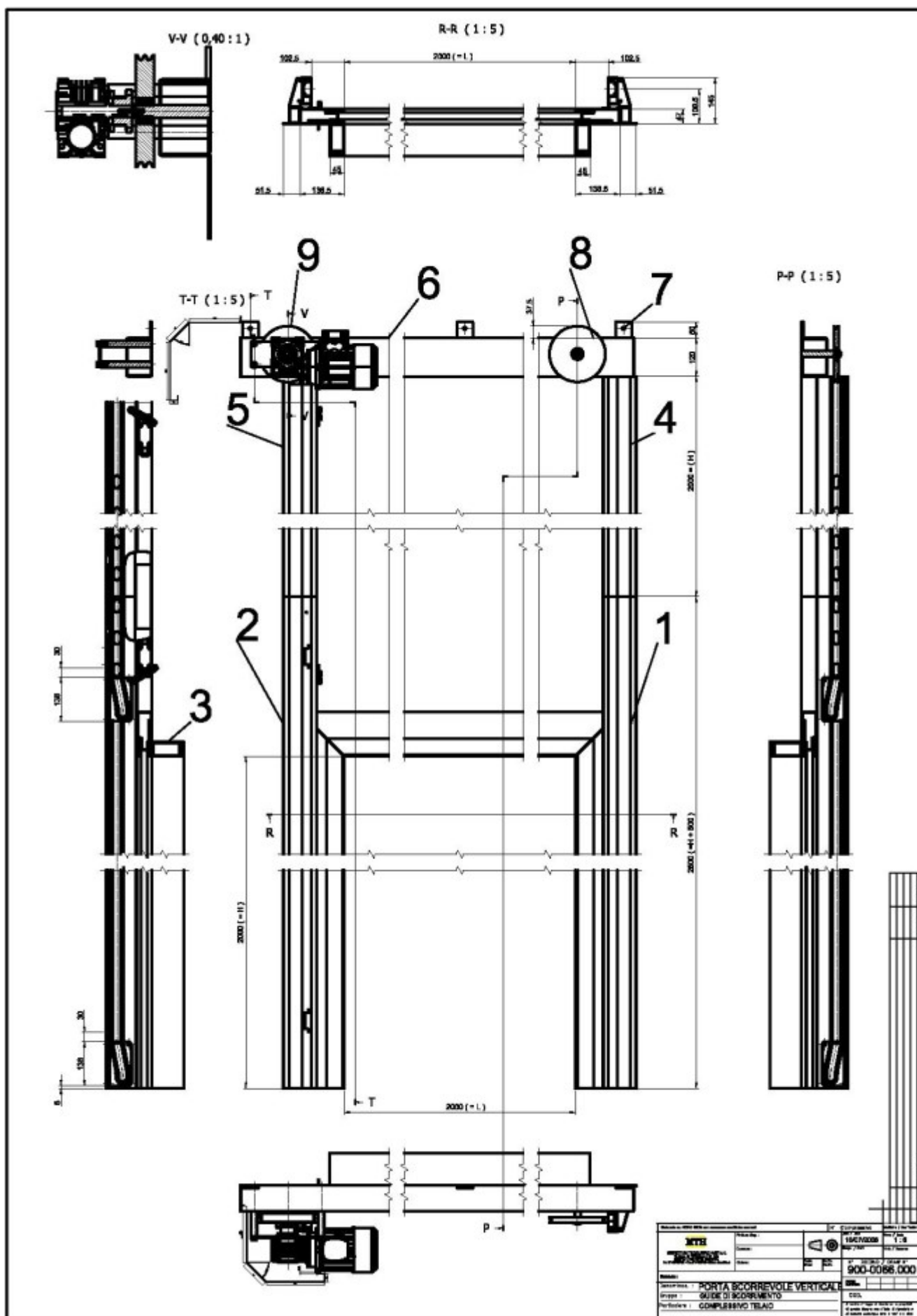



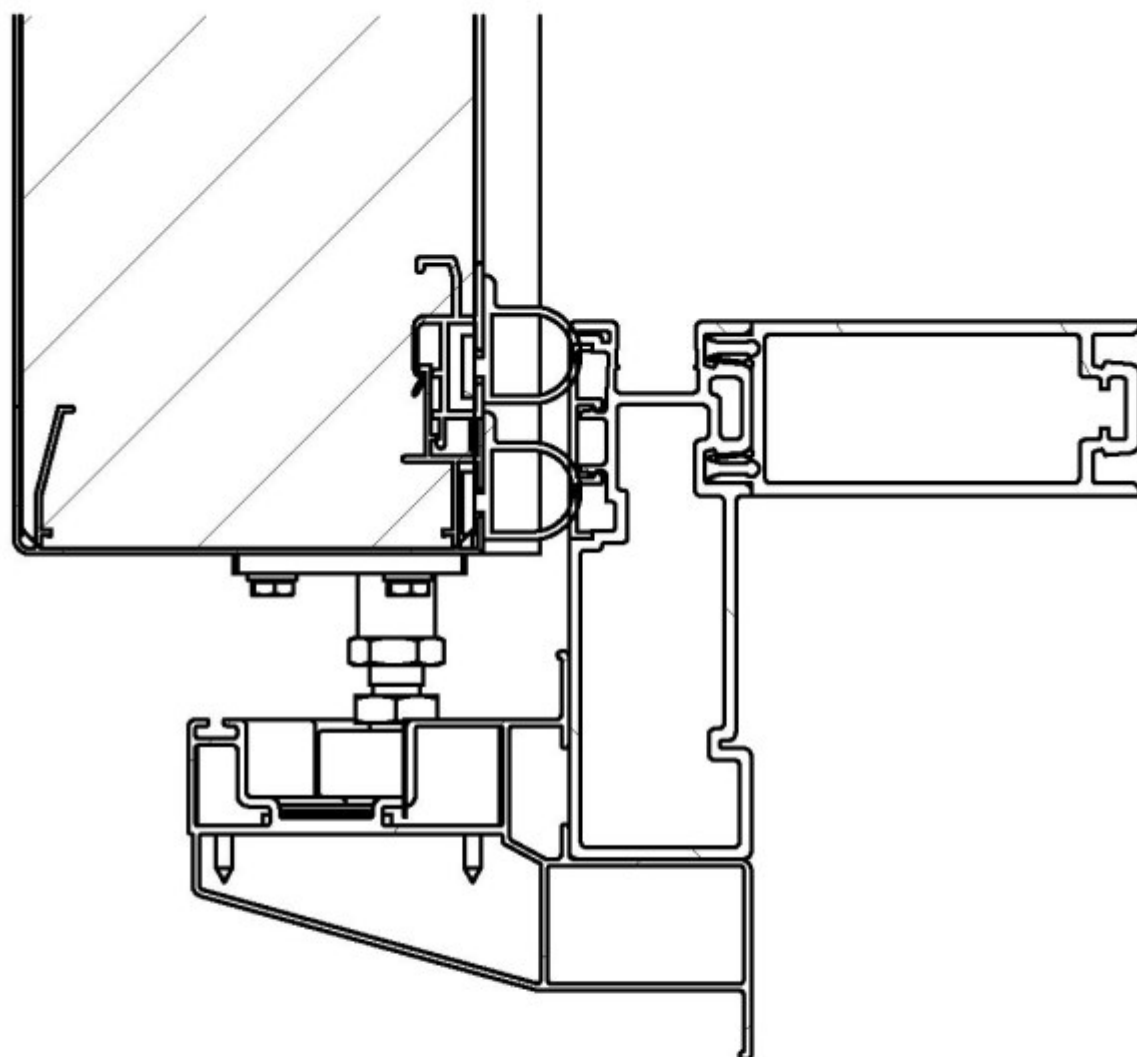

- Applicare il telaio della porta perfettamente verticale sulla parete e bloccare avvitando la "CPR"
- Mounting the door frame on the wall in a perfectly vertical position and fix firmly, tightening the "CPR"
- Appliquer le cadre de porte parfaitement vertical au mur et le verrouiller en vissant le "CPR"
- Aplicar el marco de la puerta perfectamente vertical a la pared y bloquearlo atornillando el "CPR"





- Applicare la guida 1 e 2 sul telaio
- Mounting track profile 1 and 2 on the frame
- Appliquer les guides 1 et 2 sur le cadre
- Aplicar las guías 1 y 2 en el marco.



- Applicare la guida superiore 4 e 5
- Mounting track superior profile 4 and 5
- Appliquer le guide supérieur 4 et 5
- Appliquer le guide supérieur 4 et 5





- Applicare la traversa di sostegno cavi e motore
- Mounting the crossbar support cables and motor
- Appliquer le câble et la traverse de support moteur
- Aplicar el travesaño del soporte del cable y del motor

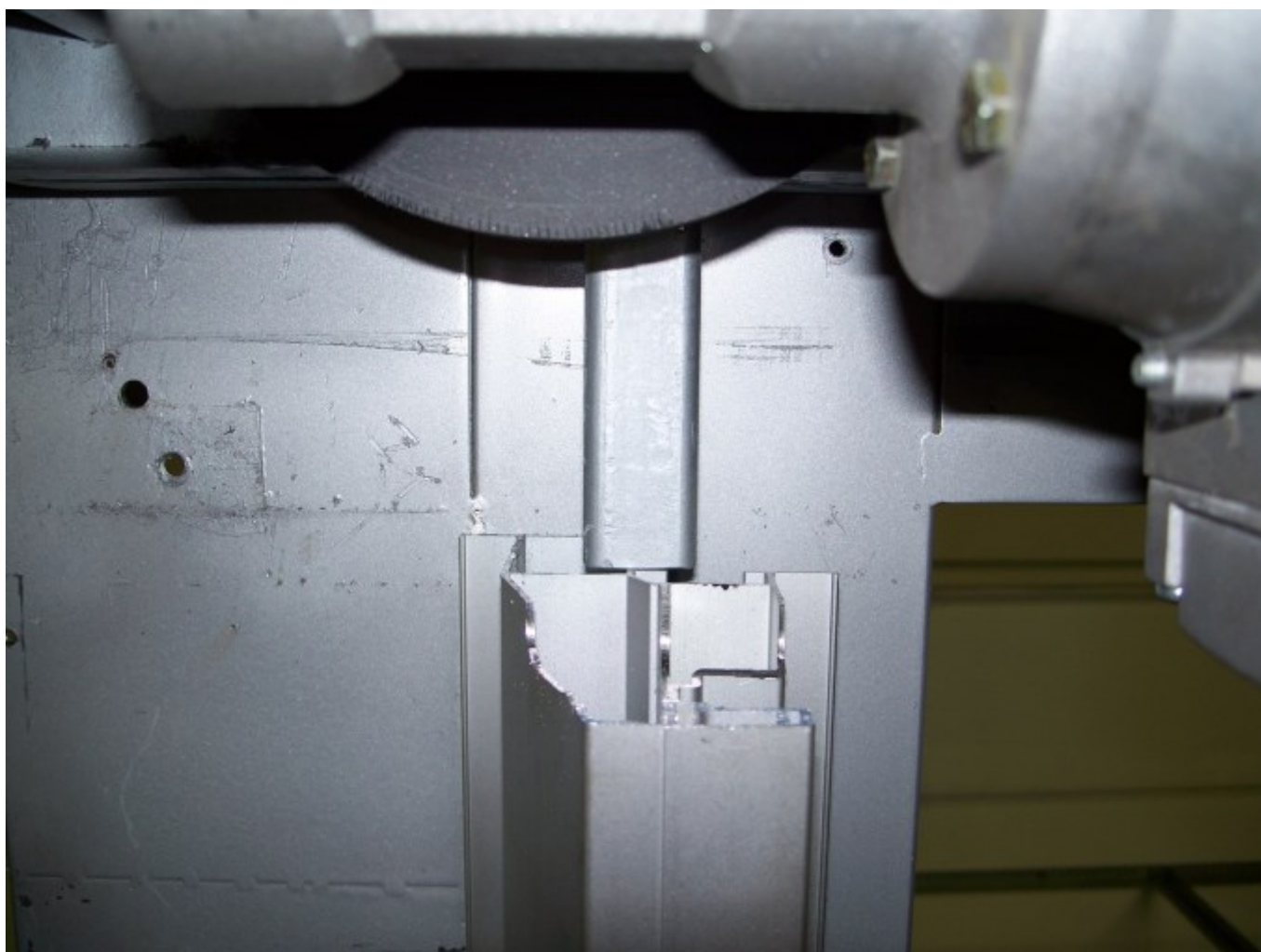

- Fissare la traversa con tasselli al pannello
- Attach the crossbar with dowels to panel
- Fixez la traverse avec des chevilles au panneau
- Fijar el travesaño con tacos al panel

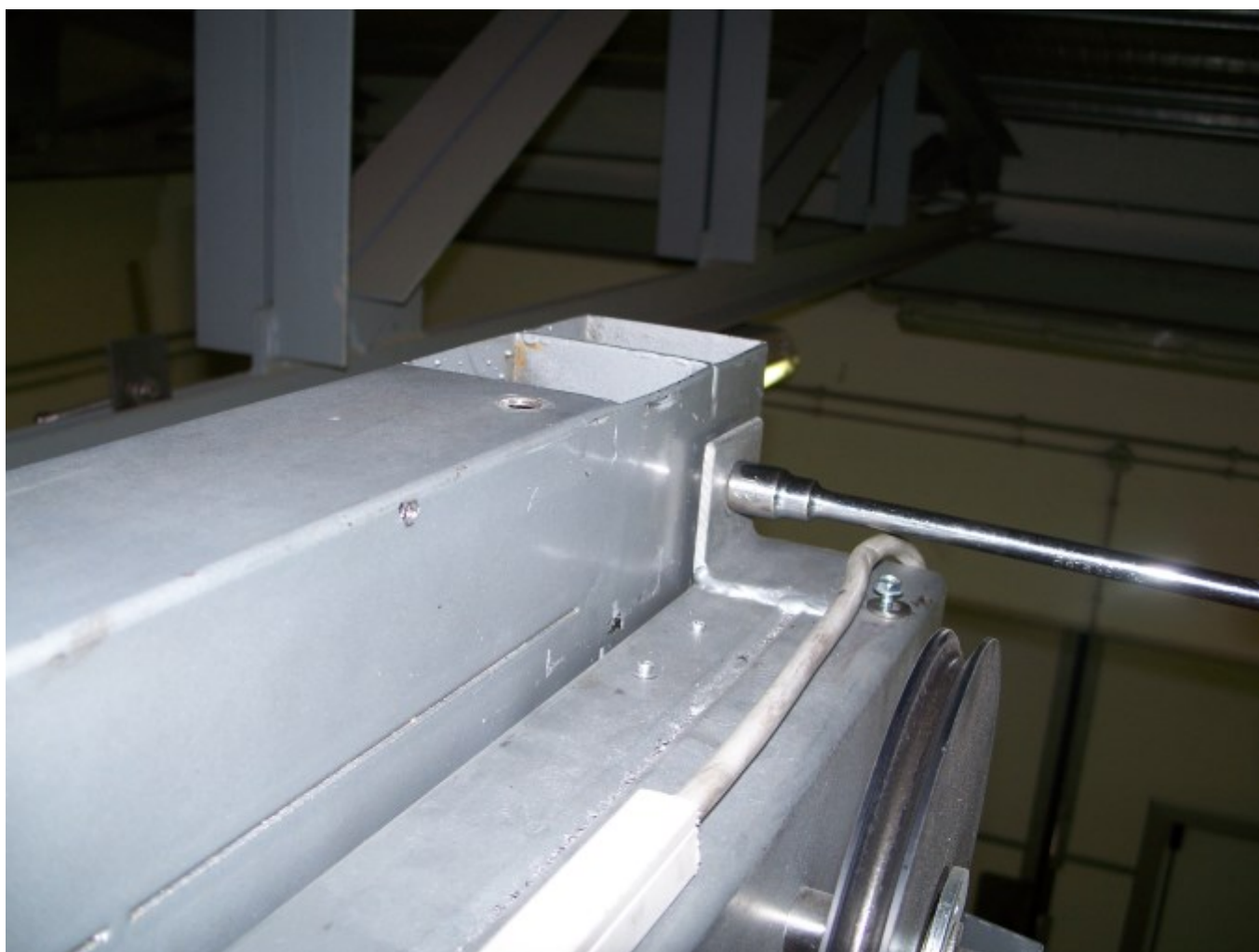



- Posizionare il battente di fronte alle guide
- Place the blade in the face of the guide
- Placez l'ouvrant devant les guides
- Coloque la hoja delante de las guías.



- Posizionare il contrappeso su un supporto
- Place the counterweight on a support
- Placez le contrepoids sur un support
- Coloque el contrapeso sobre un soporte.



- Collegare i cavi al contrappeso
- Connect the cables to counterweight
- Connectez les câbles au Contrepoids
- Conecte los cables al contrapeso



- Inserire i cavi nella puleggia sx
- Insert the cables into sx pulley
- Insérez les câbles dans la poulie gauche
- Inserte los cables en la polea izquierda



- Inserire il cavo nella puleggia dx
- Insert the cable into dx pulley
- Insérez le câble dans la poulie droite
- Inserte el cable en la polea derecha



- Fissare i cavi nelle sedi sul battente
- Fasten cables in locations on the blade
- Fixez les câbles dans les sièges sur le vantail
- Fijar los cables en los asientos en la hoja.



- Liberare il contrappeso per equilibrare porta
- Unleashing the counterweight to balance the door
- Libérez le contrepoids pour équilibrer la porte
- Libera el contrapeso para equilibrar la puerta.

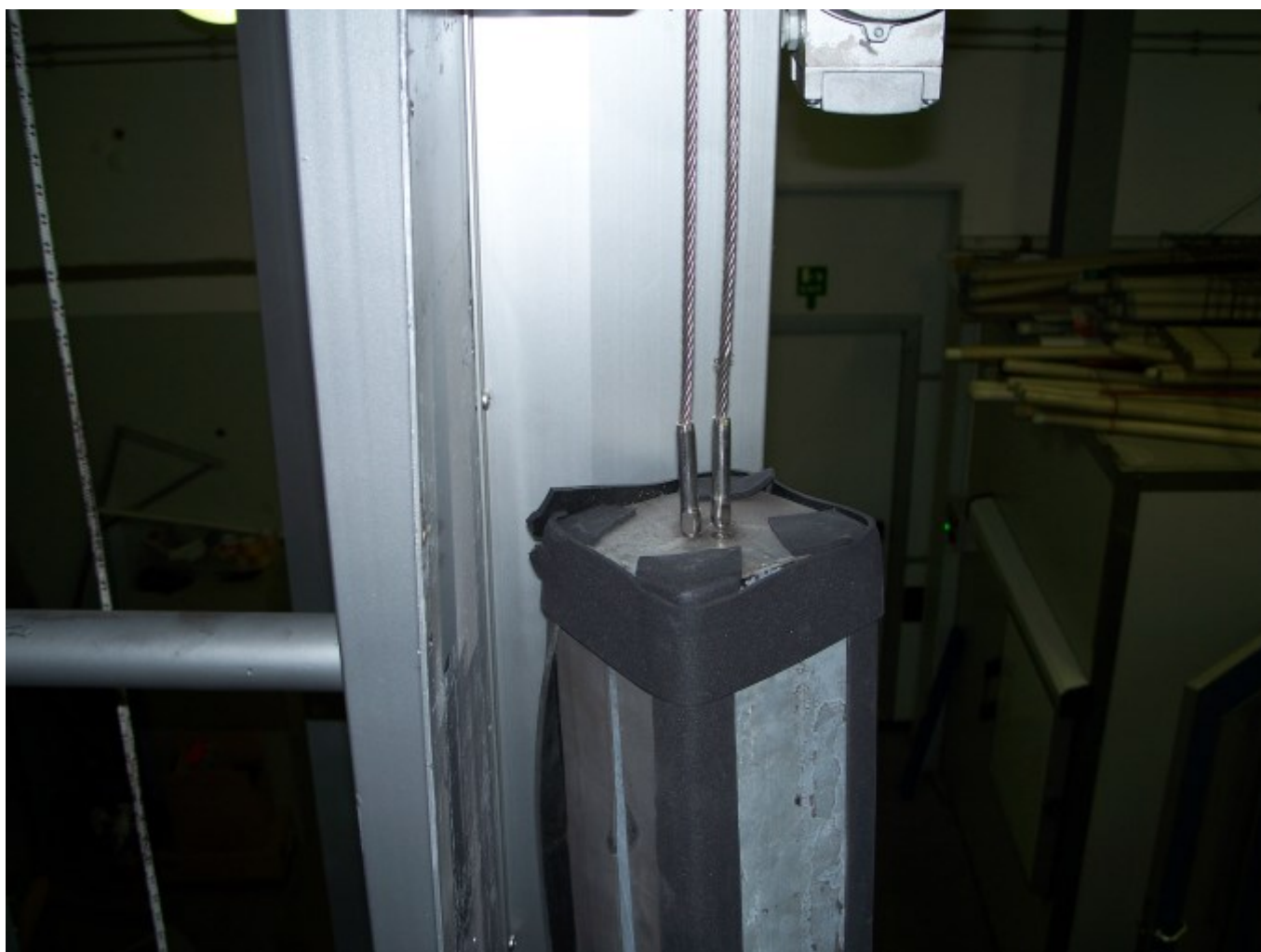

- Applicare la guida a "T" sul pannello lungo la corsa del contrappeso.
- Mounting "T" profile on the panel on the travel of the counterweight.
- Appliquer le guide en "T" sur le panneau le long de la course du contrepoids.
- Aplicar la guía en "T" sobre el panel a lo largo del recorrido del contrapeso.

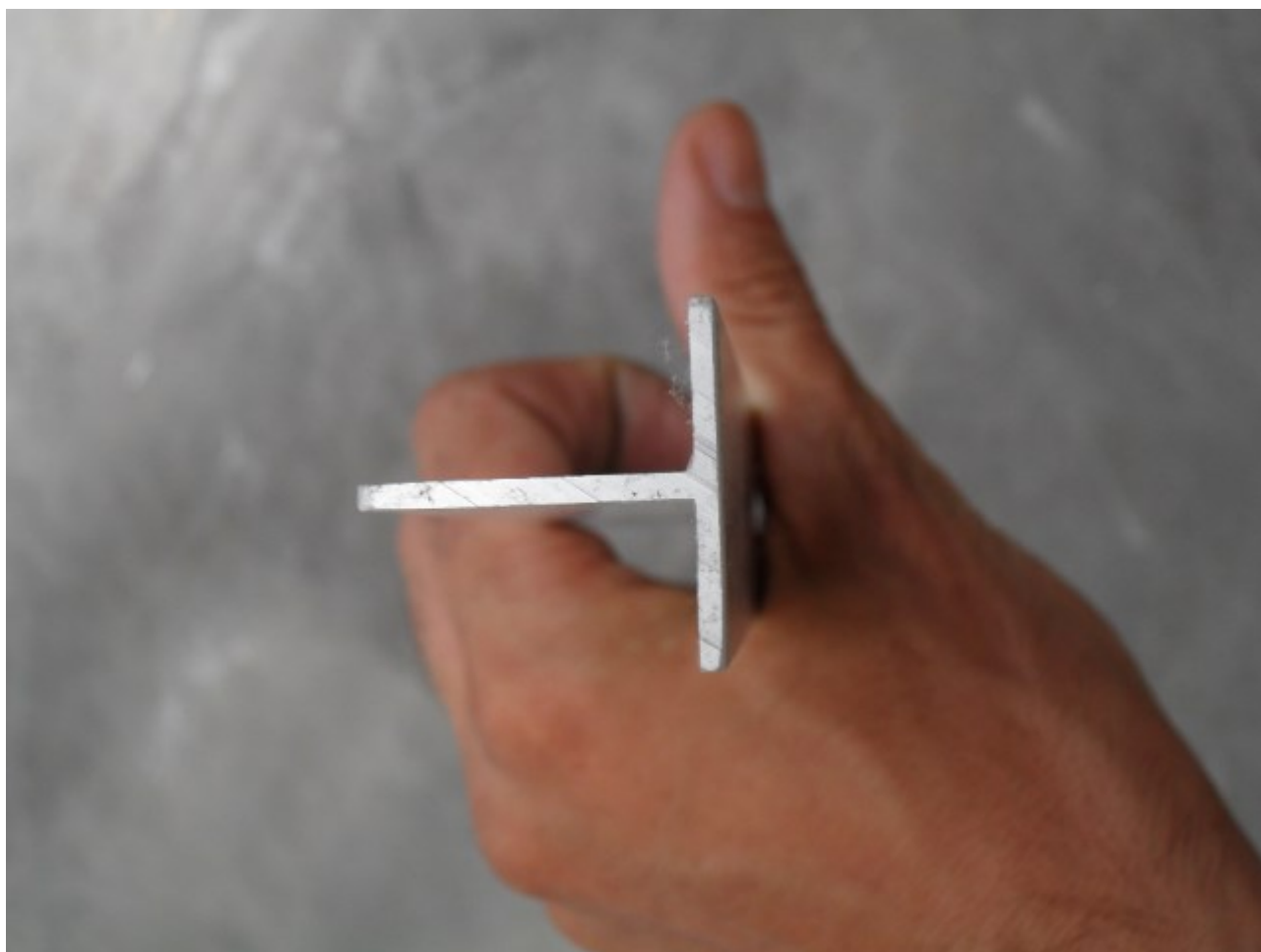





- Applicare la staffa di scorrimento ai cavi come da immagine pag.27
- Mounting the scroll bracket on the cable as the image pag.27
- Appliquez le support coulissant aux câbles comme indiqué sur l'image à la page 27
- Aplique el soporte deslizante a los cables como se muestra en la imagen de la página 27



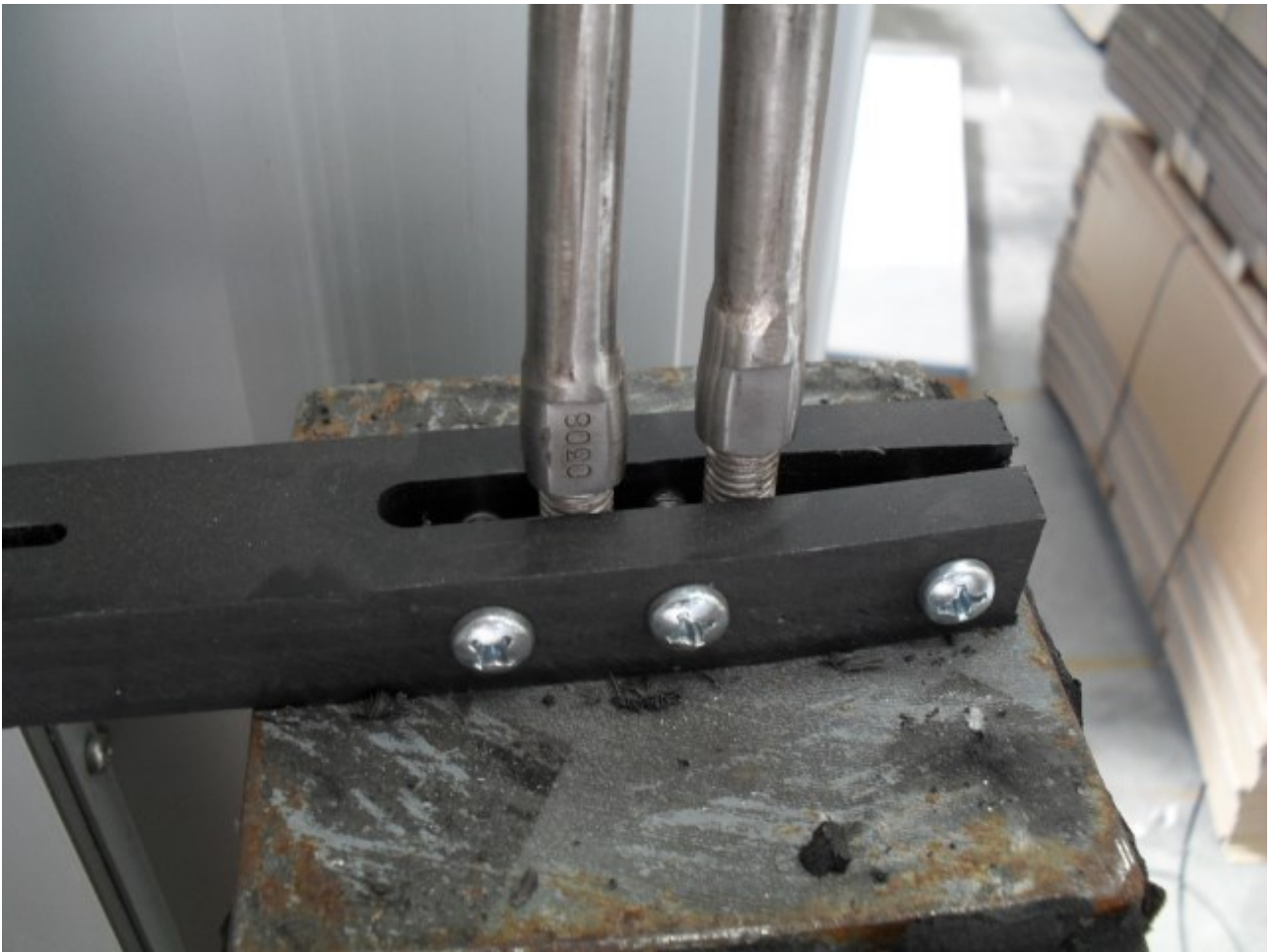

- Inserire la staffa di scorrimento nel profilo a "T"
- Insert the scroll bracket on the "T" profile
- Insérez le support coulissant dans le profil en "T"
- Inserte el soporte deslizante en el perfil en "T"



- Inserire i registri dx nella guida 1
- Insert the dx registers in the track 1
- Inserire i registri dx nella guida 1
- Inserte los registros correctos en la guía 1



- Inserire i registri sx nella guida 2
- Insert the sx registers in the track 2
- Insérez les registres de gauche dans le guide 2
- Inserte los registros de la izquierda en la guía 2



- Chiudere completamente la porta
- Close the door completely
- Fermez complètement la porte
- Cierra la puerta completamente



- Fissare il tappo
- Set the cap
- Fixez le capuchon
- Coloque la tapa





- Montare copertura del contrappeso
- Mounting coverage counterweight
- Monter le couvercle du contrepoids
- Coloque la tapa del contrapeso



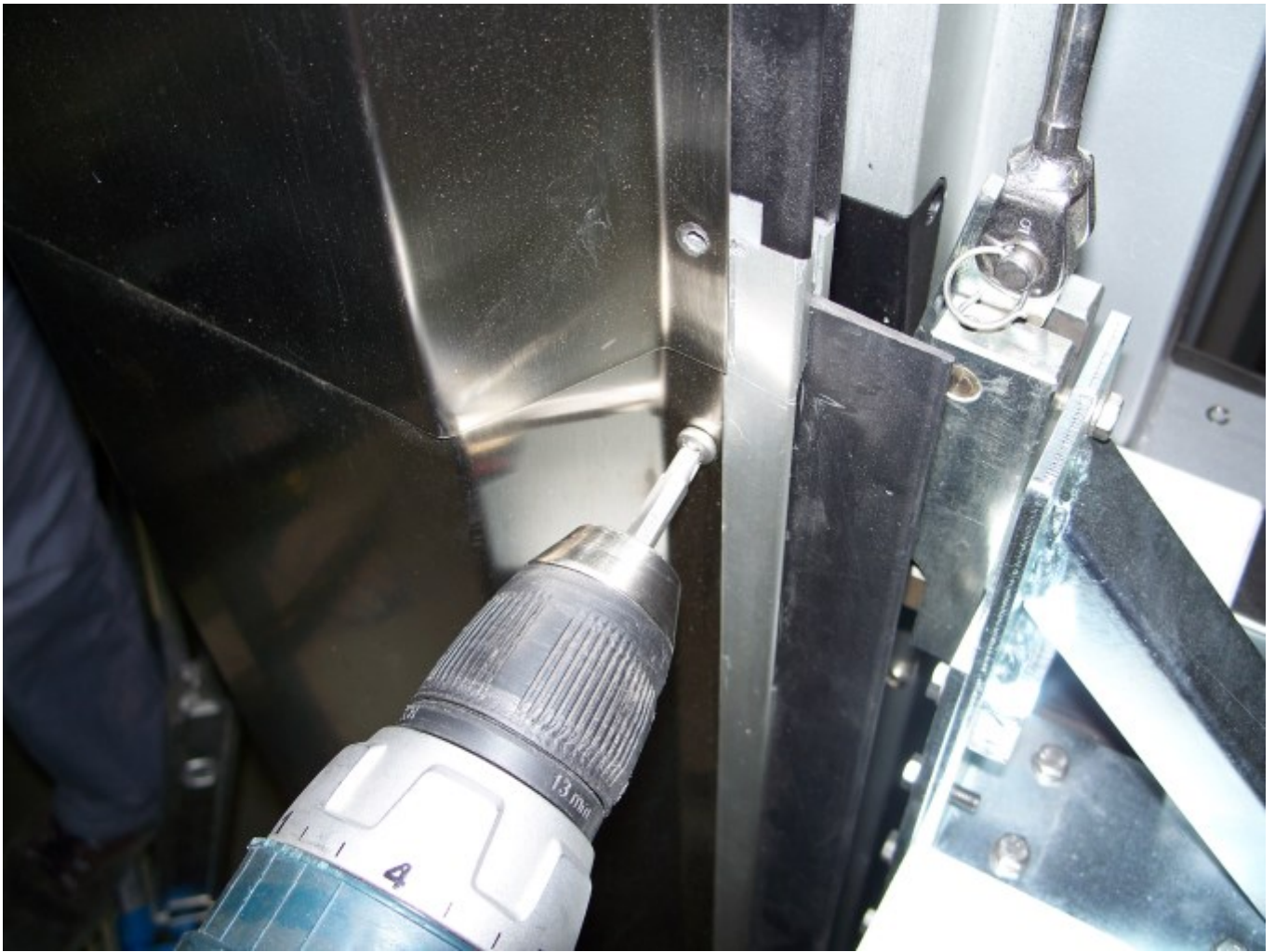

- Montare copertura traversa
- Mounting coverage uppendside
- Monter le couvercle de la traverse
- Monte la cubierta del travesaño



**MONTAGGIO KIT AUTOMAZIONE  
MOUNTIG AUTOMATION KIT  
MONTAGE DU KIT D'AUTOMATISATION  
MONTAJE DEL KIT DE AUTOMATIZACIÓN**

**ALIMENTAZIONE:**

220 V  $\pm$ 10% 50 HZ  $\pm$ 60HZ $\pm$ 1%.

**IMPIANTO ELETTRICO:**

Deve essere realizzato in conformità alla Norma EN 60204-1 e per garantire il perfetto funzionamento di ogni componente deve essere installato in ambiente dove la temperatura non sia inferiore ai -15°C e non superiori a 50°C.

**ISTRUZIONI DI FUNZIONAMENTO**

**COMANDI:**

**APERTURA:**

L'apertura del battente sarà comandata tramite pulsante "APRI" situato sul Quadro Comandi (Allegato 1 pag.69) oppure tramite interruttore a funicella appeso al soffitto (SQRT/TIR; fig.1 pag.31) o tramite "radiocomando" (RD; fig.4 pag.45).

Il battente si arresterà al termine della corsa d'apertura a seguito intervento Finecorsa (FCA), l'arresto avverrà in prossimità del dispositivo meccanico.

Qualora l'apertura sia interrotta a causa dell'azionamento dell'ARRESTO con pulsante a fungo di colore "rosso" STOP EMERGENCY, il ciclo d'apertura del battente può essere portato a termine agendo sull'apposito comando:

- pulsante apri;
- interruttore a funicella (SQRT/TIR; fig.1 pag.31);
- radiocomando (RD; fig.4 pag.45).

**CHIUSURA:**

La chiusura del battente, avverrà automaticamente dopo un periodo regolato da un temporizzatore da 1" a 3' (normalmente 20").

L'arresto del battente al termine della corsa di chiusura avverrà per intervento del Finecorsa (FCC), il battente assumerà la posizione "PORTA CHIUSA" tramite le camme montate sul binario, in tale posizione le guarnizioni assicurano la tenuta prevista.

La chiusura del battente può essere azionata manualmente, tramite il pulsante "CHIUDE" qualora si volesse anticipare la chiusura della porta senza attendere il temporizzatore; sempre tramite il suddetto pulsante può essere completata l'operazione di chiusura, con il battente fermo in una posizione intermedia, dopo l'arresto dello stesso battente a causa di:

- intervento di un dispositivo di sicurezza;
- azionamento di "ARRESTO" tramite pulsante a fungo di colore "rosso" STOP EMERGENCY situato sul Quadro Comandi;

dopo aver rimosso la causa dell'arresto.

**APERTURA PASSO-PASSO:**

L'apertura del battente sarà comandata tramite pulsante apertura parziale e la porta si fermerà quando si rilascerà il tasto (durante tale procedura il lampeggiante emanerà luce fissa per segnalare la presenza di un uomo a bordo macchina).

Il battente si arresterà, inoltre, al termine della corsa d'apertura a seguito intervento Finecorsa (FCA), l'arresto avverrà in prossimità del dispositivo meccanico.

### **ARRESTO D'EMERGENZA:**

L'arresto tramite pulsante a fungo di colore "rosso" STOP EMERGENCY situato sul Quadro Comandi (Allegato 1 pag.69), provoca l'arresto sia del modulo di emergenza, che interrompe l'alimentazione del motore, sia del PLC che cessa tutte le operazioni mostrando il messaggio "STOP EMERGENCY".

Al riarmo del fungo d'emergenza attendere 2" utili al PLC alla verifica delle sicurezze dopo di che la porta può essere azionata.

In caso di pressione di un tasto durante la fase di verifica delle sicurezze la porta resterà ferma e il lampeggiante inizierà a lampeggiare, in tal caso premere nuovamente il fungo d'emergenza riarmarlo e attendere l'esecuzione dei test.

## **DISPOSITIVI DI SICUREZZA**

### **COSTA SENSIBILE (sicurezza di "contatto"):**

Montata sul bordo battente "lato chiusura" per un'altezza di ~ 1,50mt dal filo pavimento.

In caso d'interferenza con un ostacolo, nella fase di chiusura del battente, si registra l'intervento di un contatto elettrico (SQE) il battente si arresta, dopodiché il battente si rimette in moto in direzione opposta, senso apertura.

In caso di pressione della costa sensibile o del suo non corretto funzionamento il PLC, a porta chiusa e a porta aperta, non permetterà nessuna manovra e sarà visualizzato sul display il messaggio "SICUREZZE INTERVENUTE".

### **DISPOSITIVO DI SICUREZZA MECCANICO:**

Il sistema di sicurezza è costituito dal sistema di trascinamento che lega il battente alla cinghia di trasmissione e dalla copertina che in caso di rottura del perno della ruota di sostegno, fungono da aggancio per il battente in modo da evitare la caduta del battente stesso.

### **LAMPEGGIANTI MOVIMENTO BATTENTE (fig.1 pag.32):**

Si mettono in funzione automaticamente quando il battente inizierà il movimento "comandato elettricamente" sia in fase d'apertura che di chiusura.

Devono essere sistemati all'esterno ed eventualmente all'interno della cella o camera.

Se la funzione di prelampeggio è attiva il lampeggiante si azionerà 1" prima dell'apertura del battente e 3" prima della chiusura dello stesso.

### **FOTOCELLULA:**

Il sistema di sicurezza è costituito da una fotocellula che al momento del passaggio, in fase di chiusura, reagisce similmente alla costa sensibile.

In caso di interruzione del fascio della fotocellula o del suo non corretto funzionamento il PLC, a porta chiusa e a porta aperta, non permetterà nessuna manovra e sarà visualizzato sul display il messaggio "SICUREZZE INTERVENUTE"

Le Fotocellule possono essere di 3 modelli:

1. Fotocellula con Catadiottro (Dotazione Standard; fig.2 pag.38)
2. Fotocellula Trasmettitore/Ricevitore (Nei modelli per Bassa Temperatura; fig.1 pag.40)
3. Fotocellula con colonnina

## **ISTRUZIONI D'UTILIZZO**

A collaudo effettuato e dopo l'accettazione dell'impianto funzionante, l'utilizzatore dovrà attenersi a quanto specificato nei sotto elencati documenti:

### **ISTRUZIONI DI FUNZIONAMENTO:**

#### **COMANDI:**

- Apertura;
- Chiusura;
- Apertura passo-passo;
- Arresto d'emergenza.

#### **DISPOSITIVI DI SICUREZZA:**

- Costa sensibile (sicurezza di contatto);
- Dispositivo di sicurezza meccanico;
- Lampeggiatori movimento battente;
- Fotocellula.

### **MODIFICA PARAMETRI PLC**

IL PLC Zelio gestisce l'intero funzionamento dell'automazione e dal display presente sul quadro comandi è possibile visualizzare messaggi d'informazione e modificare determinati parametri.

I parametri sono modificabili attraverso l'uso dei pulsanti posti al di sotto del display. I pulsanti sono sei, quattro grigi: Z1, Z2, Z3, Z4; tasto verde OK; tasto bianco SHIFT (vedere Allegato 1 pag.69)

I tasti Z1 e Z2 servono per navigare nel menù, il tasto Z3 e il tasto Z4 per modificare i parametri il tasto OK e il tasto SHIFT sono tasti di sistema (Allegato 1 pag.69).

I parametri modificabili sono: prelampeggio, tempo di chiusura automatica, lingua. Inoltre è possibile verificare lo stato delle sicurezze (Fotocellula e costa).

#### **Prelampeggio**

Normalmente il lampeggiante inizia a lampeggiare 1" prima dell'apertura e 3" prima della chiusura per avvertire l'imminente movimento del battente. Per disattivare tale funzione e permettere alla porta di azionarsi istantaneamente alla pressione dei comandi premere il tasto Z1 o Z2 fino a quando verrà visualizzato sul display il parametro "PRELAMPEGGIO", a questo punto premere il tasto Z3 per disattivare la funzione o il tasto Z4 per eventualmente riattivarla.

Il valore predefinito è ON.

#### **Chiusura Automatica**

Quando la porta è completamente aperta dopo un tempo di 20" (preimpostato) si richiuderà in automatico.

Per disattivare tale funzione e non permettere alla porta di richiudersi in modo automatico premere il tasto Z1 o Z2 fino a quando verrà visualizzato sul display il parametro "CHIUSURA AUTOMATICA" a questo punto premere il tasto Z3 per disattivare la funzione o il tasto Z4 per eventualmente riattivarla.

Per modificare il tempo di chiusura premere e tenere premuto il tasto bianco SHIFT e premere il tasto Z4, rilasciare il tasto SHIFT e attraverso i pulsanti Z2 e Z3 modificare il tempo di chiusura ed attraverso il tasto verde OK dare la conferma.

Il valore predefinito è ON 20".

### **Lingua**

Questo parametro permette di modificare la lingua del menù e dei messaggi.

Per modificare la lingua premere il tasto Z1 o Z2 fino a quando verrà visualizzato sul display il parametro "LINGUA" premere Z3 per accedere al sottomenù, premere nuovamente Z1 e Z2 per scorrere le lingue. Per confermare la lingua premere Z4.

### **MANUTENZIONE:**

- Pulizia periodica;
- Controlli parte meccanica;
- Controlli parte elettrica.

### **In caso d'EMERGENZA per:**

- **ANOMALIE DI FUNZIONAMENTO;**
- **INCIDENTI.**

**L'utilizzatore dovrà attenersi alle seguenti istruzioni e prescrizioni:**

### **1. ANOMALIE DI FUNZIONAMENTO DI TIPO MECCANICO:**

#### **1.1 Rottura o sganciamento cinghia di trasmissione:**

Il battente si ferma, il motore si arresta a seguito dell'intervento del temporizzatore di sicurezza tempo di lavoro.

Togliere corrente all'impianto azionando l'interruttore magnetotermico generale.

Effettuare la riparazione/sostituzione e ripristinare le condizioni di lavoro.

#### **1.2 Rottura perno ruota di scorrimento o scarrucolamento:**

Il battente si ferma, sostenuto dalla copertina e dal trascinatore, il motore si arresta a seguito dell'intervento del temporizzatore di sicurezza tempo di lavoro.

Intervento analogo a quanto descritto al punto 1.1.

#### **1.3 Rottura o scarrucolamento registro della guida posteriore:**

Al verificarsi dell'anomalia, togliere corrente azionando l'interruttore generale; effettuare la riparazione/sostituzione e ripristinare le condizioni di lavoro.

### **NOTA IMPORTANTE:**

**Tutti gli interventi devono essere effettuati da personale "qualificato"**

### **2. ANOMALIE DI FUNZIONAMENTO DI TIPO ELETTRICO:**

In caso di non funzionamento, eseguire le seguenti operazioni:

- Controllo tensione nella linea;
- Verifica fusibile di protezione;
- Verifica del buon funzionamento del pulsante d'arresto;
- Verifica del relè termico del motore;
- Verifica del corretto collegamento dei connettori;
- Verifica del collegamento del cavo motore.

### **2.1 Se la porta non si apre o si è fermata in fase d'apertura:**

- Verificare che non sia intervenuto il finecorsa di apertura (FCA);
- Verificare che non siano intervenute costa o fotocellula( in tal caso il messaggio "SICUREZZE INTERVENUTE" verrà visualizzato sul display);
- Verificare che il pulsante a fungo STOP non sia premuto, o che la serratura non sia chiusa. (In tal caso il messaggio "STOP EMERGENCY" verrà visualizzato sul display).

### **2.2 Se la porta non si chiude o si è fermata in fase di chiusura:**

- Verificare che non sia intervenuto il fine corsa di chiusura (FCC);
- Verificare che non siano intervenute costa o fotocellula (in tal caso il messaggio "SICUREZZE INTERVENUTE" verrà visualizzato sul display);
- Verificare che il pulsante a fungo STOP non sia premuto, o che la serratura non sia chiusa. (In tal caso il messaggio "STOP EMERGENCY" verrà visualizzato sul display).

### **2.3 Se la porta dopo la fase d'apertura non si richiude:**

- Verificare che la funzione "CHIUSURA AUTOMATICA" non sia disattivata;
- Verificare che il fine corsa di apertura (FCA) risulti azionato;
- Verificare che il messaggio "SICUREZZE INTERVENUTE" non sia presente sul display;
- Verificare che il pulsante a fungo STOP non sia premuto, o che la serratura sia chiusa. (In tal caso il messaggio "STOP EMERGENCY" verrà visualizzato sul display).

### **2.4 Se la fotocellula e/o la costa sensibile non funzionano correttamente:**

- Verificare che la fotocellula sia alimentata (led verde "POWER" acceso);
- Verificare che il led arancione non sia acceso, in tal caso rimuovere un eventuale ostacolo tra la fotocellula e il catadiottro e/o allinearli;
- Verificare che il connettore a 6 poli C6MA sia collegato correttamente;
- Verificare che la costa non sia premuta da un eventuale ostacolo.

Quando costa e/o fotocellula sono scollegati, collegati in maniera non corretta o non funzionanti il messaggio "SICUREZZE INTERVENUTE" verrà visualizzato sul display del PLC.

### **2.5 Se il lampeggiante non funziona correttamente:**

- Verificarne il corretto collegamento al connettore 10 poli.
- Verificare la lampadina.

### **2.6 Se il Tir non funziona correttamente:**

- Verificarne il corretto collegamento al connettore 10 poli C10M;
- Verificare all'interno del Tir(fig.2 pag.31) che i cavi siano collegati al contatto NO (morsetti 23 e 24).

### **2.7 Se i Finecorsa FCA e FCC non funzionano correttamente:**

- Verificarne il corretto collegamento al contatto NC;
- Verificare che i dispositivi per i finecorsa sulla cinghia premano correttamente i finecorsa stessi e non li superino.

**Per problemi diversi consultare il paragrafo RISOLUZIONE PROBLEMI — pag.76**

#### **NOTA IMPORTANTE:**

**Tutti i controlli e gli interventi di tipo elettrico devono essere effettuati da personale "qualificato".**



#### **INCIDENTI:**

Per incidente s'intende un avvenimento esterno che intervenga "contro" il funzionamento dell'impianto, come collisione e/o urto con mezzi di trasporto che possono provocare la deformazione di parti dell'impianto quali:

- Telaio;
- Battente;
- Binario superiore;
- Guida posteriore;
- Motorizzazione;
- Bordo sensibile;
- Guarnizioni;
- Resistenza di sbrinamento (ove installata);
- Impianti elettrici.

In ogni caso occorre immediatamente togliere corrente all'impianto agendo sull'interruttore magnetotermico generale, effettuare un rilievo accurato delle condizioni dell'impianto per decidere se è possibile effettuare una riparazione oppure è necessario la sostituzione di una o più parti.

Ad intervento effettuato, ripristinare le condizioni di lavoro.

#### **NOTA IMPORTANTE:**

**Tutti i controlli e gli interventi devono essere effettuati da personale "qualificato" e addetto alla manutenzione dello Stabilimento.**

#### **MANUTENZIONE**

##### **1. PULIZIA PERIODICA:**

Eeguire periodicamente (una volta al mese) un'accurata pulizia di tutte le parti ove avviene lo scorrimento (binario superiore e guida posteriore) e la chiusura a tenuta del battente (telaio e guarnizioni).

##### **2. CONTROLLI PARTE MECCANICA:**

Eeguire periodicamente (almeno una volta al mese) i controlli relativi a:

- Funzionamento organi di trasmissione;
- Tensione cinghia;
- Attacco cinghia;
- Ruote di scorrimento su binario superiore;
- Registro su guida posteriore;
- Guarnizione di tenuta perimetrale e inferiore in posizione porta aperta e chiusa;
- Posizione staffe di sicurezza anti-caduta del battente;
- Funzionamento maniglie esterne e interne d'azionamento manuale della porta;
- Lubrificazione (con grasso) del binario e della guida di scorrimento.

##### **3. CONTROLLI PARTE ELETTRICA:**

Eeguire periodicamente (una volta ogni 6 mesi) i controlli relativi a:

- Rimozione eventuale ossidazioni/incrostazioni all'interno della cassetta elettrica;
- Tenuta stagna della cassetta elettrica, premistoppa, ecc.;
- Efficienza dispositivi di sicurezza installati (consigliato 1 volta al mese).

#### **NOTA IMPORTANTE:**

**tutti i controlli e gli interventi devono essere effettuati da personale "qualificato" e addetto alla manutenzione dello Stabilimento.**

## **ISTRUZIONI PER L'INSTALLAZIONE**

### **1. INSTALLAZIONE MECCANICA:**

- a) Effettuare il montaggio della Porta Scorrevole Automatica secondo la sequenza di operazioni indicata sullo schema a (Allegato 3, pag.74);
- b) Eseguire il fissaggio alla parete della cella o camera del binario superiore e della piastra porta Motoriduttore secondo le indicazioni riportate nell'apposita sezione
- c) Eseguire la regolazione in altezza e in profondità del battente della porta per assicurarsi che le guarnizioni assicurino, in fase di chiusura, la tenuta desiderata.
- d) Eseguire manualmente le operazioni d'Apertura e Chiusura;
- e) Agganciare la cinghia al battente della porta, tramite il dispositivo installato sul battente stesso

### **2. INSTALLAZIONE ELETTRICA:**

- a) Posizionare e fissare alla parete la cassetta comandi e quella delle potenze;
- b) Eseguire i collegamenti elettrici secondo quanto indicato negli schemi:
  - Schema 1 e 2, pag.71/72;
- a) Eseguire allacciamento alla cassetta elettrica con tensione d'alimentazione 220Vac + terra, a monte dell'interruttore magnetotermico generale (schema 2, pag.72);
- b) Verificare il senso di rotazione del motore con il battente posto a metà corsa;
- c) Verificare la funzionalità dei dispositivi di sicurezza installati e dei fine corsa d'Apertura e Chiusura
- d) Regolare il temporizzatore richiusura automatica, al tempo desiderato (regolazione da 1" a 3' – normalmente 20")

### **DIRETTIVA MACCHINE**

Ai sensi della direttiva macchine (98/37/CE), l'installatore che motorizza una porta ha gli stessi obblighi del costruttore di una macchina e come tale deve:

- Predisporre il fascicolo tecnico che dovrà contenere i documenti indicati nell'allegato V della Direttiva Macchine (il fascicolo dev'essere conservato e tenuto a disposizione delle autorità nazionali competenti per almeno dieci anni a decorrere dalla data di costruzione della porta motorizzata)
- Redigere la dichiarazione CE di conformità secondo l'Allegato II-A della Direttiva Macchine e consegnarla al Cliente
- Apporre la marchiatura CE sulla porta motorizzata ai sensi del punto 1.7.3 dell'Allegato I della Direttiva Macchine

### **POWER SUPPLY:**

220 V  $\pm$ 10% 50 HZ  $\pm$ 60HZ $\pm$ 1%.

### **ELECTRIC SYSTEM:**

This must be made in compliance with Std. EN 60204-1 and to ensure the perfect operation of every component it must be installed in an environment where the temperature is no less than -15°C and no higher than 50°C.

### **OPERATING INSTRUCTIONS**

#### **CONTROLS:**

##### **OPENING:**

The opening of the leaf will be controlled through the "APRI" (OPEN) button on the control panel (annex 1 page 69) or through the cord switch hanging from the ceiling (SQRT/TIR; fig.1 page 31) or by "radio control" (RD; fig.4 page 45).

The leaf will stop at the end of its opening stroke following the action of the limit switch (FCA), stopping will take place in the proximity of the mechanical device.

If opening is interrupted due to a STOP using the red EMERGENCY STOP button, the opening cycle can be completed using the special control:

- open button;
- cord switch (SQRT/TIR; fig.1 page 31);
- radio control (RD; fig.4 page 45).

##### **CLOSING:**

The closing of the leaf will take place automatically after a length of time regulated by a timer between 1" and 3' (normally 20").

The stopping of the leaf at the end of the closing stroke will take place due to the action of the limit switch (FCC), the leaf will move to the "DOOR CLOSED" position through the cams fitted on the track. In this position the gaskets warrant the specified sealing.

Leaf closing can be operated manually using the "CLOSE" button if wanting to close the door earlier without waiting for the timer; still using this button the closing operation can be completed, with the leaf stopped in an intermediate position, after stopping the leaf due to:

- the triggering of a safety device;
- "STOP" using the red EMERGENCY STOP mushroom button on the control panel;

after removing the cause of the stop.

##### **STEP-BY-STEP OPENING:**

Opening of the leaf will be controlled through the partial opening button and the door will stop when the button is released (during this procedure the flashing light will glow steadily to indicate the presence of a man on the machine).

The leaf will also stop at the end of the opening stroke due to the action of the limit switch (FCA), stopping will take place in the proximity of the mechanical device.

### **EMERGENCY STOP:**

Stopping through the red EMERGENCY STOP mushroom button located on the control panel (Annex 1 page 69), causes stopping of both the emergency module, which stops the motor supply, and the PLC, which ceases all operations showing the message "EMERGENCY STOP".

After resetting the emergency mushroom button, wait for 2" needed by the PLC to test the safety devices, after which the door can be operated.

If a button is pressed during the safety device test, the door will stop and the flashing light will flash, in which case, press the emergency mushroom button again, reset and wait for the test to be run.

## **SAFETY DEVICES**

### **SENSITIVE RIDGE ( "contact safety"):**

Fitted on the "closing end" of the leaf edge for a height of approx. 1.50mt from the floor surface.

In the event of interference with an obstacle, during closing of the leaf, the action of an electric contact is recorded (SQE) and the leaf stops, after which the leaf starts again in the opposite direction, opening direction.

If the sensitive ridge is pressed or if it is not working properly, the PLC, with the door closed and open, will not allow any manoeuvre and the display will show the "SICUREZZE INTERVENUTE " (SAFETY DEVICES ON) MESSAGE.

### **MECHANICAL SAFETY DEVICE:**

The safety system comprises the drive system that links the leaf to the drive belt and the cover, which in the event of breakage of the support wheel pin, act as coupling for the leaf to prevent it from falling.

### **LEAF MOVEMENT FLASHING LIGHTS (fig.1 page 32):**

These turn on automatically when the leaf starts the "electrically-controlled" movement for either opening or closing. They must be placed outside and if necessary inside the chamber or room.

If the pre-flashing function is on, the flashing light will operate 1" before opening of the leaf and 3" before it closes.

### **PHOTOCELL:**

The safety system comprises a photocell which reacts in a similar manner to the sensitive ridge the moment it detects passage during closing.

In the event of interruption of the photocell beam or if it is not working properly, the PLC, with the door closed and open, will not allow any manoeuvre and the display will show the message "SICUREZZE INTERVENUTE" (SAFETY DEVICES ON)

There are 3 photocell models:

1. Photocell with reflex reflector (Standard fitting; fig.2 page 38)
2. Transmitter/Receiver photocell (in models for low temperature; fig.1 page 40)
3. Photocell with column

## **INSTRUCTIONS FOR USE**

After testing and acceptance of the working system, the user must adhere to the specifications of the documents listed below:

### **OPERATING INSTRUCTIONS:**

#### **COBTROLS:**

- Opening;
- Closing;
- Step-by-step opening;
- Emergency stop.

#### **SAFETY DEVICES:**

- Sensitive ridge (contact safety);
- Mechanical safety device;
- Leaf movement flashing lights;
- Photocell

## **PLC PARAMETER EDITING**

The Zelio PLC manages the entire operation of the automation and from the display on the control panel it is possible to view information messages and edit certain parameters.

The parameters can be edited through the use of buttons beneath the display. There are six buttons, four grey ones: Z1,Z2,Z3,Z4; green OK button; white SHIFT button (see Annex 1 page 69)

Buttons Z1 and Z2 are used to navigate in the menu, buttons Z3 and Z4 to edit the parameters; the OK and SHIFT buttons are system buttons (Annex 1 page 69).

The editable parameters are: Pre-flashing, automatic closing time, language. It is also possible to test the condition of the safety devices (photocell and ridge).

### **Pre-flashing**

Normally the flashing light begins to flash 1" before opening and 3" before closing to alert that movement of the leaf is imminent. To deactivate this function and allow the door to operate instantly when the controls are pressed, press button Z1 or Z2 until the display shows the "PRE-FLASHING" parameter, at this point press button Z3 to deactivate the function or button Z4 to reactivate it.

The predefined value is ON.

### **Automatic closing**

When the door is completely open, after 20" (preset) it will close again automatically.

To deactivate this function and not allow the door to close again automatically, press button Z1 or Z2 until the display shows the "AUTOMATIC CLOSING" parameter, at this point press button Z3 to deactivate the function or button Z4 to reactivate it.

To edit the closing time press and hold the white SHIFT button and press button Z4, release the SHIFT button and use buttons Z2 and Z3 to change the closing time and the green OK button to confirm.

The predefined value is ON 20".

### **Language**

This parameter allows you to change the language of the menu and messages.

To change the language press button Z1 or Z2 until the display shows the parameter "LANGUAGE" press Z3 to access the submenu, press Z1 and Z2 again to scroll the languages. To confirm the language press Z4.

**IMPORTANT NOTE:**

**All electrical checks and operations must be carried out by skilled personnel.**

**ACCIDENTS:**

Accident means an external event that comes into action "against" operation of the system, such as collision and/or crash with means of transport that can cause the deformation of parts of the system, such as:

- Frame;
- Leaf;
- Top track;
- Rear guide;
- Motorisation;
- Sensitive edge;
- Gaskets;
- Defrosting resistance (where installed);
- Electric systems.

In any case it is necessary to immediately switch off the current to the system using the main magnetothermal circuit breaker and carry out an accurate inspection of the conditions of the system to decide whether it is possible to carry out a repair or if the replacement of one or more parts is necessary.

After completing operations, reset the working conditions.

**IMPORTANT NOTE:**

**all checks and operations must be carried out by skilled plant maintenance personnel.**

**MAINTENANCE****1.ROUTINE CLEANING:**

Routinely (once a month) accurately clean all parts where sliding (top track and rear guide) and sealed closing (frame and seals) take place.

**2. MECHANICAL CHECKS:**

Routinely (at least once a month) carry out the checks concerning:

- Operation of drive parts;
- Belt tension;
- Belt coupling;
- Sliding wheels on top track;
- Register on rear guide;
- Perimeter and bottom gasket in door open and closed position;
- Position of leaf fall-prevention safety brackets;
- Operation of outer and inner manual door handles;
- Lubrication (with grease) of the runner track and guide.

**3. ELECTRICAL CHECKS:**

Routinely (at least every 6 months) carry out the checks concerning:

- Removal of any oxidisation/scaling inside the electric box;
- Sealing of the electric box, gland, etc.;

## **INSTALLATION INSTRUCTIONS**

### **1. MECHANICAL INSTALLATION:**

- a) Carry out the installation of the Automatic Sliding Door according to the sequence of operations indicated on the diagram a (Annex 3 — page 74);
- b) Fix the fixing to the wall of the cell or chamber of the upper track and of the gear motor holder plate according to the instructions given in the relevant section
- c) Adjust the height and depth of the door leaf to ensure that the gaskets ensure the required seal during closing.
- d) Manually perform the Opening and Closing operations;
- e) Hook the belt to the door leaf, using the device installed on the door itself

### **2. ELECTRICAL INSTALLATION:**

- a) Position and fasten the control box and the power box to the wall;
- b) Make the electrical connections as indicated in the diagrams:  
Diagram 1 and 2 pages 71/72;
- a) Connect to the electrical box with a 220Vac + earth power supply, upstream of the general magnetothermal switch (diagram 2 — page 72);
- b) Check the direction of rotation of the motor with the door placed halfway;
- c) Check the functionality of the installed safety devices and of the opening and closing end positions
- d) Set the automatic reclosing timer at the desired time (adjustment from 1" to 3' - normally 20")

### **MACHINERY DIRECTIVE**

According to the currently in force directives, the installer who motorise a door, has the same obligation of the producer of a machine and as such must:

- Predispose a technical dossier, which has to include the documents indicated in the V annex of the machinery directive (the dossier must be kept and be available to control from the national authorities for at least ten years from the production date of the motorised door).
- Draft the CE declaration of conformity according to the annex II-A of the machinery directive and deliver it to the customer.
- Affix the CE mark on the motorised door according to the point 1.7.3. of the annex I of the machinery directive.

### **ALIMENTATION :**

220 V  $\pm$ 10% 50 HZ-60HZ $\pm$ 1%.

### **INSTALLATION ÉLECTRIQUE :**

Elle doit être réalisée conformément à la Norme EN 60204-1 et, afin de garantir le fonctionnement parfait de chaque composant, elle doit être installée dans un milieu où la température n'est pas inférieure à -15 °C et ne dépasse pas 50 °C.

### **INSTRUCTIONS DE FONCTIONNEMENT**

#### **COMMANDES :**

##### **OUVERTURE :**

L'ouverture du battant est commandée au moyen du bouton "APRI" (« OUVRIR ») situé sur le Panneau de Commande (Annexe 1 page 69) ou bien au moyen d'un interrupteur par câble suspendu au plafond (SQRT/TIR; fig.1 page 31) ou encore au moyen d'une « radiocommande » (RD; fig.4 page 45).

Le battant s'arrête, à proximité du dispositif mécanique, à la fin de la course d'ouverture après l'intervention du Fin de course (FCA).

Si l'ouverture est interrompue à cause de l'actionnement de l'ARRESTO (« ARRÊT ») par bouton-poussoir en champignon STOP EMERGENCY (« ARRÊT D'URGENCE ») de couleur rouge, le cycle d'ouverture du battant peut être terminé en agissant sur la commande prévue à cet effet :

- bouton « ouvrir »;
- interrupteur par câble (SQRT/TIR; fig.1 page 31);
- radiocommande (RD; fig.4 page 45).

##### **FERMETURE :**

La fermeture du battant a lieu automatiquement après une période réglée par un temporisateur d'une durée variable entre 1" et 3' (normalement 20").

L'arrêt du battant à la fin de course de fermeture s'effectue par intervention du Fin de course (FCC), le battant prend la position « PORTA CHIUSA » (« PORTE FERMÉE ») au moyen des cames montées sur le rail ; dans cette position les joints assurent l'étanchéité prévue.

La fermeture du battant peut être actionnée manuellement au moyen du bouton « CHIUDE » (« FERMER») au cas où l'on veut anticiper la fermeture de la porte sans attendre le temporisateur ; ce bouton permet également d'achever l'opération de fermeture du battant si ce dernier se trouve dans une position intermédiaire, après son arrêt pour les raisons suivantes :

- intervention d'un dispositif de sécurité;
- actionnement d' « ARRESTO » (« ARRÊT ») au moyen du bouton-poussoir en champignon STOP EMERGENCY (« ARRÊT D'URGENCE ») de couleur rouge situé sur le Panneau de Commande;

après avoir éliminé la cause de l'arrêt.

##### **OUVERTURE PAS-À-PAS :**

L'ouverture du battant est commandée au moyen d'un bouton ouverture partielle et la porte s'arrête quand on relâche la touche (pendant cette procédure le clignotant émet une lumière fixe pour signaler la présence d'un homme embarqué).

De plus, le battant s'arrête, à proximité du dispositif mécanique, à la fin de la course d'ouverture suite à l'intervention du Fin de course (FCA).

##### **ARRÊT D'URGENCE :**

L'arrêt au moyen du bouton-poussoir à champignon STOP EMERGENCY (« ARRÊT D'URGENCE ») de couleur rouge situé sur le Panneau de Commande (Annexe 1 page 70), provoque l'arrêt aussi bien du module d'urgence, qui interrompt l'alimentation



## DISPOSITIFS DE SÉCURITÉ

### **BORD SENSIBLE (sécurité de « contact »):**

Monté sur le bord du battant « côté fermeture » sur une hauteur d' ~ 1,50 mètres de la surface du sol.

En cas d'interférence avec un obstacle, un contact électrique (SQE) intervient lors de la fermeture du battant et ce dernier s'arrête, après quoi le battant redemarre dans la direction opposée, sens d'ouverture.

En cas de pression du bord sensible ou si ce dernier ne fonctionne pas correctement, le PLC, à porte fermée et à porte ouverte, ne permettra aucune manœuvre et le message « SICUREZZE INTERVENUTE » (SÉCURITÉS DÉCLENCHÉES) sera affiché sur l'écran.

### **DISPOSITIF MÉCANIQUE DE SÉCURITÉ :**

Le système de sécurité est formé du système d'entraînement qui lie le battant à la courroie de transmission et du revêtement qui, en cas de rupture du pivot de la roue de support, exercent une fonction d'attelage du battant en évitant ainsi sa chute.

### **CLIGNOTANTS MOUVEMENT BATTANT (fig.1 page 32):**

Ils se mettent à fonctionner lorsque le battant commence le mouvement « commandé électriquement » aussi bien lors de l'ouverture que lors de la fermeture.

Ils doivent être placés à l'extérieur et éventuellement à l'intérieur de la cellule ou de la chambre.

Si la fonction de préclignotement est active, le clignotant s'actionnera 1" avant l'ouverture du battant et 3" avant la fermeture de ce dernier.

### **PHOTOCELLULE :**

Le système de sécurité est formé d'une photocellule qui, lors du passage dans la phase de fermeture, réagit de la même façon que le bord sensible.

En cas d'interruption du faisceau de la photocellule ou de son mauvais fonctionnement, le PLC, à porte fermée et à porte ouverte, ne permet aucune manœuvre et le message « SICUREZZE INTERVENUTE » (« SÉCURITÉS DÉCLENCHÉES ») sera affiché sur l'écran.

Il existe 3 modèles de photocellules :

1. Photocellule avec Catadioptré (Equipement Standard ; fig.2 page 38)
2. Photocellule Transmetteur/Récepteur (Dans les modèles pour Basse Température; fig.1 page 40)
3. Photocellule avec colonne

## **INSTRUCTIONS D'UTILISATION**

Après l'exécution de l'essai et l'acceptation de l'installation fonctionnante, l'utilisateur devra respecter ce qui est spécifié dans les documents énumérés ci-dessous :

### **INSTRUCTIONS DE FONCTIONNEMENT :**

#### **COMMANDES :**

- Ouverture ;
- Fermeture ;
- Ouverture pas-à-pas ;
- Arrêt d'urgence.

## CHANGEMENT DES PARAMÈTRES PLC

Le PLC Zelio gère tout le fonctionnement de l'automatisation. L'écran présent sur le panneau de commande permet de visualiser des messages d'information et de modifier certains paramètres.

Les paramètres peuvent être modifiés au moyen des boutons situés au-dessous de l'écran. Les boutons sont au nombre de six, dont quatre gris : Z1,Z2,Z3,Z4; une touche verte OK; une touche blanche SHIFT (voir Annexe 1 page 69)

Les touches Z1 et Z2 servent à surfer dans le menu, la touche Z3 et la touche Z4 à modifier les paramètres, alors que la touche OK et la touche SHIFT sont des touches de système. (Annexe 1 page 69).

Les paramètres qui peuvent être modifiés sont les suivants : Préclignotement, temps de fermeture automatique, langue. De plus, il est possible de vérifier l'état des sécurités (Photocellule et bord sensible).

### **Préclignotement**

D'habitude, le clignotant commence à clignoter 1" avant l'ouverture et 3" avant la fermeture pour signaler le mouvement imminent du battant. Pour désactiver cette fonction et permettre à la porte de s'actionner instantanément à la pression des commandes, appuyer sur la touche Z1 ou Z2 jusqu'à ce que l'écran affiche le paramètre "PRELAMPEGGIO" (« PRÉCLIGNOTEMENT ») ; à ce moment-là, appuyer sur la touche Z3 pour désactiver la fonction ou la touche Z4 pour la réactiver éventuellement.

La valeur prédéfinie est ON.

### **Fermeture Automatique**

Quand la porte est complètement ouverte, elle se referme automatiquement après une période (prédéfinie) de 20".

Pour désactiver cette fonction et ne pas permettre à la porte de se refermer de façon automatique, appuyer sur la touche Z1 ou Z2 jusqu'à ce que l'écran affiche le paramètre "CHIUSURA AUTOMATICA" (« FERMETURE AUTOMATIQUE ») ; à ce moment-là, appuyer sur la touche Z3 pour désactiver la fonction ou la touche Z4 pour la réactiver éventuellement.

Pour modifier le temps de fermeture appuyer sur la touche SHIFT et sur la touche Z4, relâcher la touche SHIFT et au moyen des boutons Z2 et Z3 modifier le temps de fermeture et confirmer au moyen de la touche verte OK.

La valeur prédéfinie est ON 20".

### **Langue**

Ce paramètre permet de modifier la langue du menu et des messages.

Pour modifier la langue, appuyer sur la touche Z1 ou Z2 jusqu'à ce que l'écran affiche le paramètre « LINGUA » (« LANGUE »), appuyer Z3 pour accéder au sous-menu, appuyer à nouveau sur Z1 et Z2 pour faire défiler les langues. Pour confirmer la langue appuyer sur Z4.

### **ENTRETIEN :**

- Nettoyage périodique ;
- Contrôles partie mécanique ;
- Contrôles partie électrique.

### **En cas d'URGENCE pour :**

- **ANOMALIES DE FONCTIONNEMENT ;**
- **ACCIDENTS.**

**L'utilisateur devra respecter les instructions et prescriptions suivantes :**

### **1.2 Rupture pivot roue coulissante ou déraillement :**

Le battant s'arrête, supporté par le revêtement et par l'entraîneur, le moteur s'arrête suite à l'intervention du temporisateur de sécurité temps d'utilisation.

Intervention pareille à celle décrite au point 1.1.

### **1.3 Rupture ou déraillement du réglage de la glissière arrière :**

Lorsque cette anomalie se produit, couper le courant en actionnant l'interrupteur général ; effectuer la réparation/remplacement et rétablir les conditions d'utilisation.

### **REMARQUE IMPORTANTE :**

**Toutes les interventions doivent être effectuées par du personnel « qualifié »**

## **2. ANOMALIES DE FONCTIONNEMENT DE TYPE ÉLECTRIQUE :**

En cas de non-fonctionnement, effectuer les opérations suivantes :

- Contrôle tension de la ligne;
- Vérification fusible de protection;
- Vérification du bon fonctionnement du bouton d'arrêt ;
- Vérification du relais thermique du moteur;
- Vérification du branchement correct des connecteurs;
- Vérification du branchement du câble moteur.

### **2.1 Si la porte ne s'ouvre pas ou si elle s'est arrêtée lors de l'ouverture :**

- Vérifier si le fin de course d'ouverture (FCA) est intervenu ;
- Vérifier si le bord sensible ou la photocellule sont intervenus (dans ce cas, l'écran affiche le message « SÉCURITÉ DÉCLENCHÉES»);
- Vérifier si le bouton-poussoir à champignon STOP est pressé ou si la serrure est fermée (dans ce cas, l'écran affiche le message « STOP EMERGENCY »).

### **2.2 Si la porte ne se ferme pas ou si elle s'est arrêtée lors de la fermeture :**

- Vérifier si le fin de course de fermeture (FCC) est intervenu;
- Vérifier si le bord sensible ou la photocellule sont intervenues (dans ce cas, l'écran affiche le message «SÉCURITÉ DÉCLENCHÉES»);
- Vérifier si le bouton-poussoir STOP est pressé ou si la serrure est fermée (dans ce cas, l'écran affiche le message « STOP EMERGENCY »).

### **2.3 Si la porte ne se referme pas après la phase d'ouverture :**

- Vérifier si la fonction "CHIUSURA AUTOMATICA" ("FERMETURE AUTOMATIQUE") n'est pas désactivée;
- Vérifier si le fin de course d'ouverture (FCA) est actionné;
- Vérifier si l'écran affiche le message "SICUREZZE INTERVENUTE" (« SÉCURITÉ DÉCLENCHÉES »);
- Vérifier si le bouton-poussoir à champignon STOP n'est pas pressé ou si la serrure n'est pas fermée (dans ce cas, l'écran affiche le message "STOP EMERGENCY").

### **2.4 Si la photocellule et/ou le bord sensible ne fonctionnent pas correctement :**

- Vérifier si la photocellule est alimentée (del verte "POWER" allumée);
- Vérifier si la del orange est allumée; dans ce cas, enlever tout obstacle éventuel entre la photocellule et le catadioptré et/ou les aligner ;
- Vérifier si le connecteur à 6 pôles C6MA est branché correctement;
- Vérifier si le bord sensible est pressé par un obstacle éventuel.

Lorsque le bord sensible et/ou la photocellule sont débranchés, branchés de manière incorrecte ou ne fonctionnent pas, l'écran du PLC affiche le message "SICUREZZE INTERVENUTE" (« SÉCURITÉS DÉCLENCHÉES »).

## **2.7 Si les fins de course FCA et FCC ne fonctionnent pas correctement :**

- Vérifier leur branchement correct au contact NC;
- Vérifier si les dispositifs pour les fins de course exercent correctement leur pression sur les fins de course sans les dépasser.

**Pour tous autres problèmes, consulter le paragraphe SOLUTION DES PROBLÈMES — page 81 de ce manuel.**

### **REMARQUE IMPORTANTE:**

**Toutes les interventions et tous les contrôles de type électrique doivent être effectués par du personnel « qualifié ».**

### **ACCIDENTS :**

Par accident on entend un événement extérieur qui se produit « contre » le fonctionnement de l'installation comme une collision et/ou un choc avec des moyens de transport qui peuvent provoquer la déformation de parties de l'installation telles que :

- Bâti ;
- Battant ;
- Rail supérieur ;
- Glissière arrière
- Motorisation ;
- Bord sensible ;
- Joints ;
- Résistance de dégivrage (si celle-ci est installée);
- Installations électriques.

Dans chaque cas, il faut couper immédiatement le courant de l'installation en agissant sur l'interrupteur magnétothermique général, effectuer un contrôle scrupuleux des conditions de l'installation afin de décider s'il est possible de effectuer une réparation ou bien s'il faut remplacer une ou plusieurs parties.

Une fois l'intervention effectuée, rétablir les conditions d'utilisation.

### **REMARQUE IMPORTANTE:**

**Toutes les interventions et tous les contrôles doivent être effectués par du personnel « qualifié » et préposé à la maintenance de l'Usine.**

## **MAINTENANCE**

### **1. NETTOYAGE PÉRIODIQUE :**

Effectuer périodiquement (une fois par mois) un nettoyage scrupuleux de toutes les parties où se produit le coulisement (rail supérieur et glissière arrière) et la fermeture étanche du battant (bâti et joints).

### **2. CONTRÔLES PARTIE MÉCANIQUE :**

Effectuer périodiquement (au moins une fois par mois) les contrôles relatifs à :

- Fonctionnement des organes de transmission ;
- Tension courroie ;
- Fixation courroie ;
- Roues coulissantes sur rail supérieur ;
- Réglage sur glissière arrière ;
- Joint d'étanchéité périmétral et inférieur en position porte ouverte et porte fermée ;
- Position brides de sécurité anti-chute du battant ;
- Fonctionnement poignées extérieures et intérieures d'actionnement manuel de la porte ;

## **INSTRUCTIONS D'INSTALLATION**

### **1. INSTALLATION MÉCANIQUE:**

- a) Effectuer l'installation de la porte coulissante automatique en respectant la séquence des opérations indiquée sur le schéma a (Annexe 3 - page 74);
- b) Fixez la fixation à la paroi de la cellule ou de la chambre de la voie supérieure et de la plaque de maintien du motoréducteur conformément aux instructions de la section correspondante.
- c) Ajustez la hauteur et la profondeur du vantail de la porte pour que les joints assurent l'étanchéité requise lors de la fermeture.
- d) Effectuer manuellement les opérations d'ouverture et de fermeture;
- e) Accrocher la ceinture au vantail de la porte à l'aide du dispositif installé sur la porte elle-même.

### **2. INSTALLATION ÉLECTRIQUE:**

- a) Positionnez et fixez le boîtier de commande et le boîtier d'alimentation au mur;
- b) Effectuez les connexions électriques comme indiqué dans les schémas:  
Schémas 1 et 2 pages 71/72;
- a) Connecter au boîtier électrique avec une alimentation 220 V ca + terre, en amont de l'interrupteur magnétothermique général (schéma 2 - page 72);
- b) Vérifiez le sens de rotation du moteur avec la porte à mi-chemin;
- c) Vérifier le fonctionnement des dispositifs de sécurité installés et des positions finales d'ouverture et de fermeture
- d) Réglez la minuterie de réenclenchement automatique à l'heure souhaitée (réglage de 1" à 3' - normalement 20")

### **DIRECTIVE MACHINE**

Conformément à la législation en vigueur, l'installateur qui automatise une porte doit suivre les mêmes obligations d'un constructeur d'une machine et comme tel, il doit :

- Prédéposer une fiche technique qui devra contenir les documents indiqués dans l'annexe V de la Directive Machines (le dossier doit être gardé et mis à disposition des autorités nationales compétentes pour au moins 10 ans à partir de la date de construction de la porte motorisée)
- Rédiger la déclaration CE de conformité selon l'annexe II –A de la Directive Machines et la livrer au client
- Apposer le marquage CE sur la porte motorisée conformément au point 1.7.3. de l'annexe I de la Directive Machine

#### **ALIMENTACIÓN:**

220 V  $\pm$ 10% 50 HZ  $\pm$ 60HZ $\pm$ 1%.

#### **UNIDAD ELÉCTRICA:**

Debe ser realizada en cumplimiento de la Norma EN 60204-1 y para garantizar el perfecto funcionamiento de todos y cada uno de los componentes, la unidad debe ser instalada en ambiente en donde la temperatura no sea inferior a los  $-15^{\circ}\text{C}$  y no superior a los  $50^{\circ}\text{C}$ .

#### **INSTRUCCIONES DE FUNCIONAMIENTO**

##### **MANDOS:**

##### **APERTURA:**

La apertura del batiente se accionará mediante el pulsador "APRI" ("ABRIR") situado en el Cuadro de Mandos (véase Anexo 1, pág.69), o bien por el interruptor de cordel colgado del techo (SQRT/TIR; fig. 1 pág.31) o también por "radiocontrol" (RD; fig. 4 pág.45).

El batiente se detendrá al final de la carrera de apertura, tras intervención del Tope de Apertura (FCA), la parada se situará cerca del dispositivo mecánico.

En caso de que la apertura se interrumpa a causa del accionamiento de la PARADA, con pulsador en forma de hongo de color "rojo" STOP EMERGENCY (PARADA DE EMERGENCIA), el ciclo de apertura del batiente puede ser llevado a cabo accionando los mandos específicos:

- pulsador apri (abrir);
- interruptor de cordel (SQRT/TIR; fig. 1 pág.31);
- radiocontrol (RD; fig. 4 pág.45).

##### **CIERRE:**

El cierre del batiente tendrá lugar automáticamente después de un período regulado por un temporizador de 1" a 3' (en general, 20").

La parada del batiente al final de la carrera de cierre se dará por la intervención del Tope de Cierre (FCC), el batiente se colocará en la posición de "PORTA CHIUSA" ("PUERTA CERRADA") mediante las levas montadas en el riel, en esta posición, las juntas aseguran la estanqueidad prevista.

El cierre del batiente puede ser accionado manualmente, mediante el pulsador "CHIUDE" (CERRAR) en caso de que se quisiera anticipar el cierre de la puerta sin esperar el temporizador; con el mismo pulsador se puede completar la operación de cierre, con el batiente parado en una posición intermedia, si el mismo batiente se ha parado a causa de :

- intervención de un dispositivo de seguridad;
- accionamiento de "ARRESTO" ("PARADA") usando el pulsador en forma de hongo de color "rojo"

STOP EMERGENCY (PARADA DE EMERGENCIA) colocado en el Cuadro de Mandos; después de haber eliminado la causa de la parada.

##### **APERTURA PASO A PASO:**

La apertura del batiente estará controlada por el pulsador de apertura parcial y la puerta se parará cuando dejará de presionarse el pulsador (durante esta operación, la Luz intermitente emanará una luz fija para indicar la presencia de una persona a bordo máquina).

El batiente se parará, además, al final de la carrera de apertura, a causa de la intervención del Tope de Apertura (FCA), la parada tendrá lugar cerca del dispositivo mecánico.

##### **PARADA DE EMERGENCIA:**

La parada accionando el pulsador en forma de hongo de color "rojo" STOP EMERGENCY (PARADA DE EMERGENCIA) situado en el Cuadro de Mandos (Anexo 1 pág.70), provoca la parada, tanto del módulo de emergencia, que interrumpe la alimentación del motor, como la del PLC, que cesa todas las operaciones mostrando el mensaje "STOP EMERGENCY" ("PARADA DE

## DISPOSITIVOS DE SEGURIDAD

### **BORDE SENSIBLE (seguridad de "contacto"):**

Está montado en el borde del batiente "lado de cierre" a una altura de ~ 1,50mt de la superficie del suelo.

En caso de interferencia con un obstáculo, en la fase de cierre del batiente, se registra la intervención de un contacto eléctrico (SQE) el batiente se detiene, tras lo cual el batiente se vuelve a poner en movimiento en la dirección contraria, en el sentido de la apertura.

En caso de presión del borde sensible o de su incorrecto funcionamiento, el PLC, con la puerta cerrada y con la puerta abierta, no permitirá ninguna maniobra y en el display se visualizará el mensaje "SICUREZZE INTERVENUTE" ("INTERVENCIÓN DE SEGURIDADES").

### **DISPOSITIVO MECÁNICO DE SEGURIDAD:**

El sistema de seguridad está constituido por el sistema de arrastre que une el batiente a la correa de transmisión y por la tapa, que en caso de rotura del perno de la rueda de soporte, actúan de enganche para el batiente, de manera que se evite la caída del batiente mismo.

### **LUCES INTERMITENTES MOVIMIENTO BATIENTE (fig. 1 pág 32):**

Se ponen en función automáticamente cuando el batiente iniciará el movimiento "controlado eléctricamente", tanto en fase de apertura como de cierre.

Deben ser colocadas en la parte externa y, eventualmente, en la interna de la célula o cámara.

Si la función de pre-relampagueo está activa, la luz intermitente se accionará 1" antes de la apertura del batiente y 3" antes del cierre del mismo.

### **FOTOCÉLULA:**

El sistema de seguridad está constituido por una fotocélula que, en el momento del paso, en la fase de cierre, reacciona de manera similar al borde sensible.

En caso de interrupción del haz de luz de la fotocélula o de su incorrecto funcionamiento, el PLC, con la puerta cerrada o con la puerta abierta, no permitirá ninguna maniobra y en el display se visualizará el "SICUREZZE INTERVENUTE" ("INTERVENCIÓN DE SEGURIDADES")

Las Fotocélulas pueden ser de 3 modelos;

1. Fotocélula con Catadióptrico (Dotación Estándar; fig.2 pág.38)
2. Fotocélula Transmisor/Receptor (en los modelos para Baja Temperatura; fig.1 pág.40 )
3. Fotocélula con collumna

### **INSTRUCCIONES PARA EL USO**

Una vez efectuado el ensayo y después de la aceptación del equipo funcionante, el utilizador deberá atenerse a todo lo especificado en los documentos enumerados a continuación:

### **INSTRUCCIONES DE FUNCIONAMIENTO:**

#### **MANDOS:**

- Apertura;
- Cierre;
- Apertura paso a paso;
- Parada de emergencia.

#### **DISPOSITIVOS DE SEGURIDAD:**

- Borde sensible (seguridad de contacto);
- Dispositivo mecánico de seguridad;
- Luces Intermitentes movimiento batiente;
- Fotocélula

## MODIFICACIÓN DE LOS PARÁMETROS DEL PLC

EL PLC Zelio controla todo el funcionamiento del automatismo y por el display presente en el cuadro de mandos es posible visualizar mensajes de información y modificar determinados parámetros.

Los parámetros se pueden modificar usando los pulsadores situados debajo del display. Los pulsadores son seis, cuatro grises: Z1, Z2, Z3, Z4; un pulsador verde OK y un pulsador blanco SHIFT (véase Anexo 1 pág.69)

Los pulsadores Z1 y Z2 sirven para navegar en el menú, el pulsador Z3 y el pulsador Z4 sirven para modificar los parámetros; el pulsador OK y el pulsador SHIFT son pulsadores de sistema (Anexo 1 pág.69).

Los parámetros modificables son: Pre-relampagueo, tiempo de cierre automático, idioma. Además, es posible verificar el estado de las seguridades (Fotocélula y borde).

### Pre-relampagueo

Por lo general, la luz intermitente inicia a relampaguear 1" antes de la apertura y 3" antes del cierre para advertir sobre el inminente movimiento del batiente. Para desactivar tal función y permitir que la puerta se accione instantáneamente al presionar los mandos, presione el pulsador Z1 o Z2 hasta que se visualice en el display el parámetro "PRELAMPEGGIO" ("PRE-RELAMPAGUEO"). A este punto, presione el pulsador Z3 para desactivar la función o el pulsador Z4 para volverla a reactivar, eventualmente.

El valor predefinido es ON.

### Cierre Automático

Cuando la puerta está completamente abierta pasado un tiempo de 20" (pre-establecido), se volverá a cerrar de modo automático.

Para desactivar esta función y no permitir que la puerta se vuelva a cerrar de modo automático, presione el pulsador Z1 ó Z2 hasta que se visualice en el display el parámetro "CHIUSURA AUTOMATICA" ("CIERRE AUTOMÁTICO"). A este punto, presione el pulsador Z3 para desactivar la función o el pulsador Z4 para volverla a reactivar, eventualmente.

Para modificar el tiempo de cierre, presione y mantenga presionado el pulsador blanco SHIFT y presione el pulsador Z4, deje de presionar el pulsador SHIFT y, mediante los pulsadores Z2 y Z3, modifique el tiempo de cierre. Una vez establecido el parámetro deseado, presione el pulsador verde OK para confirmar.

El valor pre-establecido es ON 20".

### Idioma

Este parámetro permite modificar el idioma del menú y de los mensajes.

Para modificar el idioma, presione el pulsador Z1 ó Z2 hasta que se visualice en el display el parámetro "LINGUA" ("IDIOMA"), presione Z3 para acceder al submenú, vuelva a presionar Z1 y Z2 para visualizar y hacer correr los idiomas. Una vez elegido el idioma deseado, presione el pulsador Z4 para confirmar.

### MANTENIMIENTO:

- Limpieza periódica;
- Controles de la parte mecánica;
- Controles de la parte eléctrica.

### En caso de EMERGENCIA por:

- **ANOMALÍAS DE FUNCIONAMIENTO;**
- **ACCIDENTES.**
- 

**El utilizador deberá atenerse a las siguientes instrucciones y prescripciones:**

#### **1. ANOMALÍAS DE FUNCIONAMIENTO DE TIPO MECÁNICO:**

##### **1.1 Rotura o desenganche de la correa de transmisión:**

El batiente se detiene, el motor se para tras la intervención del temporizador de seguridad de tiempo de trabajo.



### **1.2 Rotura del perno de la rueda de deslizamiento o deslizamiento de la cuerda en la garrucha:**

El batiente se detiene, sostenido por la protección y por el arrastrador, el motor se para tras la intervención del temporizador de seguridad de tiempo de trabajo.

Haga lo mismo que se describe en el punto 1.1.

### **1.3 Rotura o deslizamiento del registro de la guía trasera:**

Cuando se verifique la anomalía, quite la corriente mediante el interruptor general; efectúe la reparación/sustitución y vuelva a establecer las condiciones de trabajo.

#### **NOTA IMPORTANTE:**

**Todas las intervenciones deben ser efectuadas por personal "cualificado".**

## **2. ANOMALÍAS DE FUNCIONAMIENTO DE TIPO ELÉCTRICO:**

En caso de que no funcione, efectúe las siguientes operaciones:

- Controle el voltaje en la línea;
- Verifique el fusible de protección;
- Verifique el buen funcionamiento del pulsador de parada;
- Verifique el relé térmico del motor;
- Verifique el correcto enlace de los conectores;
- Verifique la conexión del cable motor

### **2.1 Si la puerta no se abre o si se ha parado en fase de apertura:**

- Verifique que no se haya accionado el tope de apertura (FCA);
- Verifique que no haya intervención del borde sensible o de la fotocélula (en tal caso, el mensaje "SICUREZZE INTERVENUTE" (INTERVENCIÓN DE SEGURIDADES) se visualizará en el display);
- Verifique que el pulsador en forma de hongo STOP no haya sido pulsado, o que la cerradura no está cerrada. (En tal caso, el mensaje "STOP EMERGENCY" ("PARADA DE EMERGENCIA") se visualizará en el display).

### **2.2 Si la puerta no se cierra o si se ha parado en fase de cierre:**

- Verifique que no se haya accionado el tope de cierre (FCC);
- Verifique que no haya intervención del borde sensible o de la fotocélula (en tal caso, el mensaje "SICUREZZE INTERVENUTE" (INTERVENCIÓN DE SEGURIDADES) se visualizará en el display);
- Verifique que el pulsador en forma de hongo STOP no esté apretado, o que la cerradura no esté cerrada. (En tal caso, el mensaje "STOP EMERGENCY" ("PARADA DE EMERGENCIA") se visualizará en el display).

### **2.3 Si la puerta después de la fase de apertura no se vuelve a cerrar:**

- Verifique que la función "CHIUSURA AUTOMATICA" ("CIERRE AUTOMÁTICO") no esté desactivada;
- Verifique que el tope de apertura (FCA) esté accionado;
- Verifique que el mensaje "SICUREZZE INTERVENUTE" ("INTERVENCIÓN DE SEGURIDADES") no esté presente en el display;
- Verifique que el pulsador en forma de hongo STOP no esté apretado, o que la cerradura esté cerrada (en tal caso, el mensaje "STOP EMERGENCY" ("PARADA DE EMERGENCIA") se visualizará en el display).

### **2.4 Si la fotocélula y/o el borde sensible no funcionan correctamente:**

- Verifique que la fotocélula esté alimentada (testigo verde "POWER" encendido);
- Verifique que el testigo color naranja no esté encendido; en tal caso, quite un eventual obstáculo entre la fotocélula y el catadióptrico y/o alíneelos;
- Verifique que el conector de 6 polos C6MA esté conectado correctamente;
- Verifique que el borde no esté presionado por un eventual obstáculo.

Cuando el borde y/o fotocélula están conectados de modo incorrecto o no funcionan, el mensaje "SICUREZZE INTERVENUTE" ("INTERVENCIÓN DE SEGURIDADES") se visualizará en el display del PLC.

### **2.5 Si la luz intermitente no funciona correctamente:**

- Verifique su correcta enlace con el conector de 10 polos.

#### **2.6 Si el interruptor de cordelTir no funciona correctamente:**

- Verifique su enlace correcto con el conector de 10 polos C10M;
- Verifique, dentro del mismo interruptorTir (fig. 2 pág.31) que los cables estén conectados con el contacto NO (bornes 23 y 24).

#### **2.7 Si los topes de apertura (FCA) y de cierre (FCC) no funcionan correctamente:**

- Verifique su correcta conexión con el contacto NC;
- Verifique que los dispositivos de los topes de la correa presionen correctamente los topes mismos y no los superen.
- 

**Para los problemas que se pudieran presentar, consulte el apartado SOLUCIÓN DE PROBLEMAS pág. 84 de este manual**

#### **NOTA IMPORTANTE:**

**Todos los controles y las intervenciones de tipo eléctrico deben ser efectuados por personal "cualificado".**

#### **INCIDENTES:**

Por incidente se entiende un percance externo que interviene "contra" el funcionamiento del equipo, como puede ser, por ejemplo, un choque/colisión con medios de transporte que pueden provocar la deformación del equipo o de partes del equipo entre ellas:

- Bastidor;
- Batiente;
- Riel superior;
- Guía trasera;
- Motorización;
- Borde sensible;
- Juntas;
- Resistencia de desescarche (en los equipos en los que esté instalada);
- Equipos eléctricos.

En todo caso, es necesario quitarle inmediatamente la corriente al equipo mediante el interruptor magnetotérmico general, efectuar un examen minucioso de las condiciones del equipo para decidir si es posible realizar una reparación, o bien es necesario sustituir una o varias partes.

Una vez efectuada la intervención, restablézcanse las condiciones de trabajo.

#### **NOTA IMPORTANTE:**

**Todos los controles y las intervenciones deben ser efectuados por personal "cualificado" y encargado del mantenimiento de la Planta.**

### **MANTENIMIENTO**

#### **1. LIMPIEZA PERIÓDICA:**

Efectúe periódicamente (una vez por mes) una cuidadosa limpieza de todas las partes involucradas en el deslizamiento (riel superior y guía trasera) y el cierre de estanqueidad del batiente (bastidor y juntas).

#### **2. CONTROLES DE LA PARTE MECÁNICA:**

Efectúe periódicamente (por lo menos una vez por mes) los controles relativos a:

- Funcionamiento de los órganos de transmisión;
- Tensión de la correa;
- Enganche de la correa;
- Ruedas de deslizamiento en riel superior;
- Registro guía trasera;
- Burlete perimetral e inferior en posición puerta abierta y cerrada;

### **3. CONTROLES DE LA PARTE ELÉCTRICA:**

Efectúe periódicamente (por lo menos una vez cada 6 meses) los controles relativos a:

- Eliminación de eventuales oxidaciones/incrustaciones en el interior de la caja eléctrica;
- Estanqueidad de la caja eléctrica, prensaestopas, etc.;
- Eficiencia de los dispositivos de seguridad instalados (aconsejado 1 vez por mes).

#### **NOTA IMPORTANTE:**

**Todos los controles y las intervenciones deben ser efectuados por personal "cualificado" y encargado del mantenimiento de la Planta.**

### **INSTRUCCIONES DE INSTALACION**

#### **1. INSTALACION MECANICA:**

- a) Lleve a cabo la instalación de la puerta corredera automática de acuerdo con la secuencia de operaciones indicada en el diagrama a (Anexo 3 - pág.74);
- b) Fije la fijación a la pared de la celda o cámara de la vía superior y de la placa de soporte del motor de engranajes de acuerdo con las instrucciones dadas en la sección correspondiente
- c) Ajuste la altura y la profundidad de la hoja de la puerta para asegurarse de que las juntas aseguren el sello requerido durante el cierre.
- d) Realizar manualmente las operaciones de Apertura y Cierre;
- e) Enganche el cinturón a la hoja de la puerta, utilizando el dispositivo instalado en la puerta.

#### **2. INSTALACIÓN ELÉCTRICA:**

- a) Coloque y fije la caja de control y la caja de alimentación a la pared;
- b) Realice las conexiones eléctricas como se indica en los diagramas:  
Esquema 1 y 2 pág. 71/72;
- a) Conecte a la caja eléctrica con una fuente de alimentación a tierra de 220Vac +, aguas arriba del interruptor magnetotérmico general (esquema 2 - pág.72);
- b) Compruebe la dirección de rotación del motor con la puerta colocada a medio camino;
- c) Compruebe la funcionalidad de los dispositivos de seguridad instalados y de las posiciones finales de apertura y cierre.
- d) Configure el temporizador de recierre automático en el tiempo deseado (ajuste de 1" a 3', normalmente 20")

### **DIRECTIVA MAQUINAS**

De conformidad con la legislación vigente, el instalador que automatiza una puerta debe cumplir con las mismas obligaciones de un fabricante de una máquina y, como tal, debe:

- Preparar una hoja técnica que debe contener los documentos indicados en el Anexo V de la Directiva de Máquinas (El archivo debe mantenerse y ponerse a disposición de las autoridades nacionales competentes durante al menos 10 años a partir de la fecha de construcción de la puerta motorizada).
- Escribir la declaración CE de conformidad de acuerdo con el Anexo II-A de la Directiva de Máquinas y entregarla al cliente
- Colocar la marca CE en la puerta motorizada de acuerdo con el punto 1.7.3. del anexo I de la Directiva de Máquinas

- Cablaggio Lampeggiante e Tir su connettore 10 poli C10M
- Flashing light and Tir wiring on 10-pin connector C10M
- Câblage Clignotant et Tir sur connecteur 10 pôles C10M
- Cableado Luz Intermitente e interruptor TIR en conector de 10 polos C10M



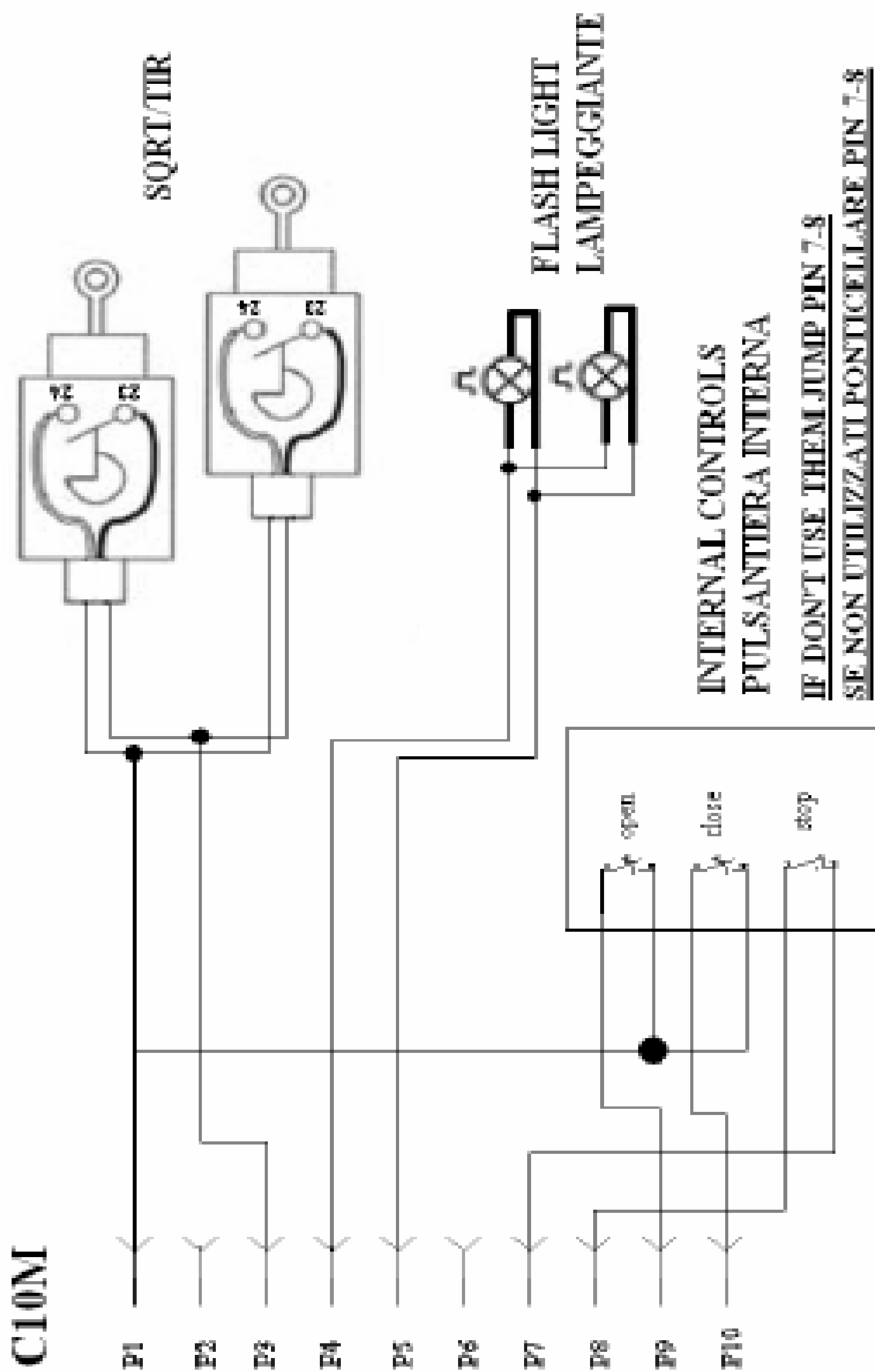

- Cablaggio Fotocellula a Colonnina FOTO30SDE
- Photocell wiring to Column FOTO30SDE
- Câblage Photocellule à Colonne FOTO30SDE
- Cableado Fotocélula de Columna FOTO30SDE

**Fig 1**



**Fig 2**



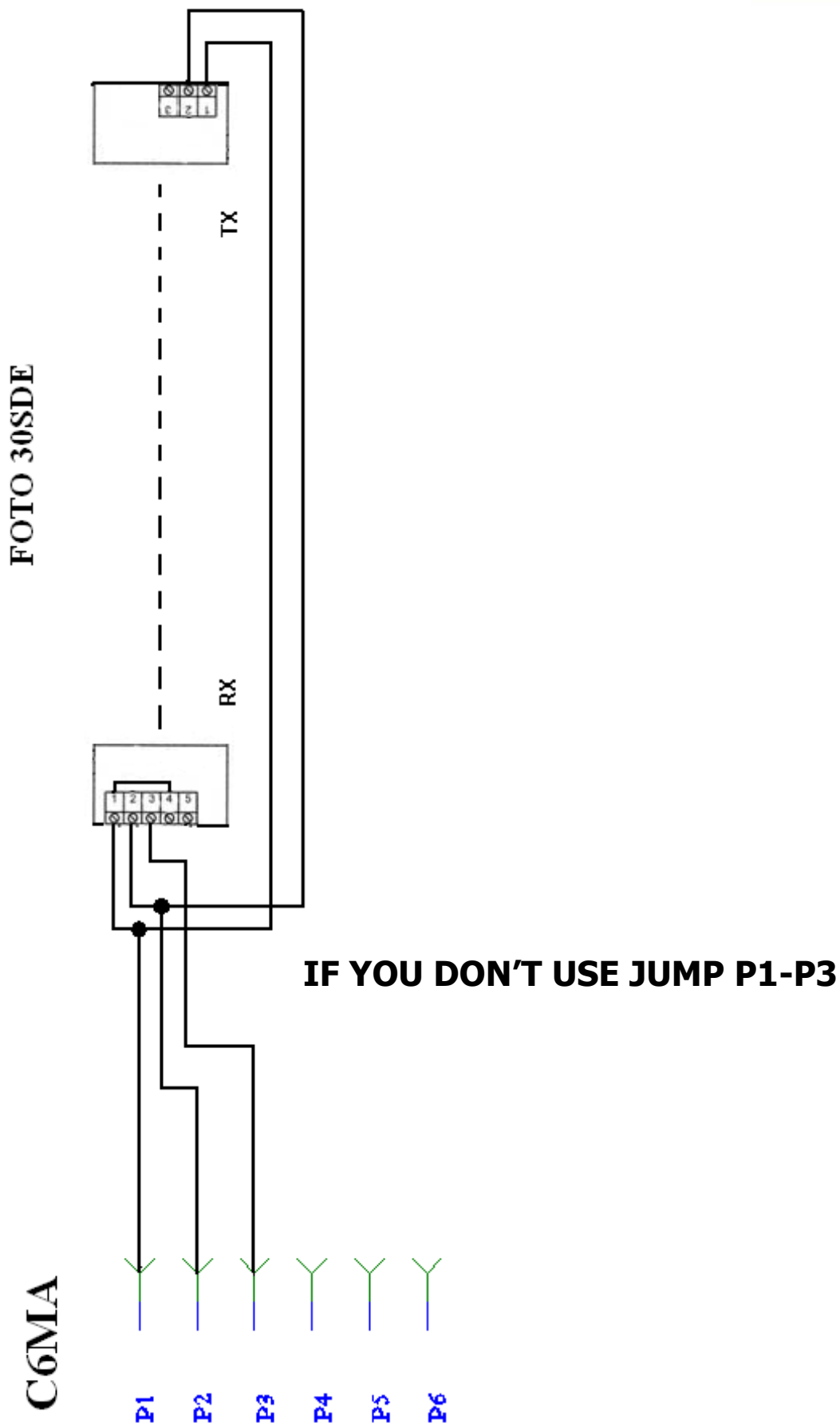

- Cablaggio Fotocellula BT Emittitore/Ricevitore
- Photocell Emitter/Receiver LW wiring
- Câblage Photocellule BT Emetteur/Récepteur
- Cableado Fotocélula BT Emisor/Receptor

**Fig 1**



**Fig 2**





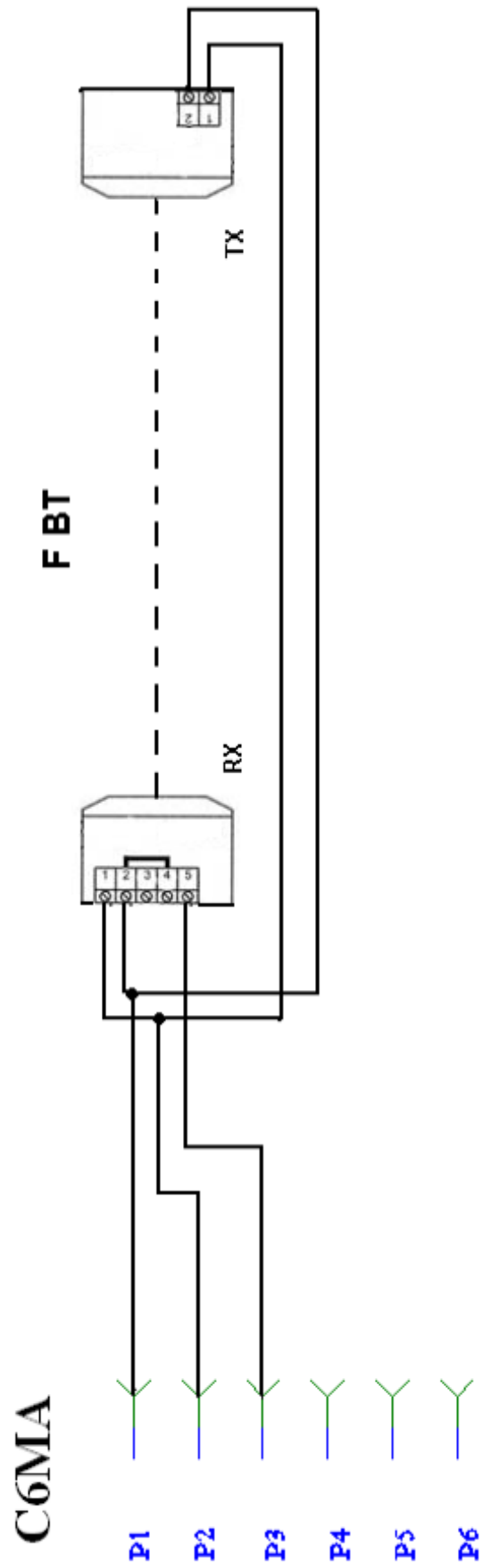

- Collegamento Radiocomando (Optional)
  - Radio control connection (Optional)
  - Branchement Radiocommande (En option)
  - Conexión Radiocontrol (Extra)
- 
- Collegamento Ricevitore su Quadro Comandi
  - Receiver connection on control panel
  - Branchement Récepteur sur Panneau de Commande
  - Conexión Receptor a Cuadro de Mandos

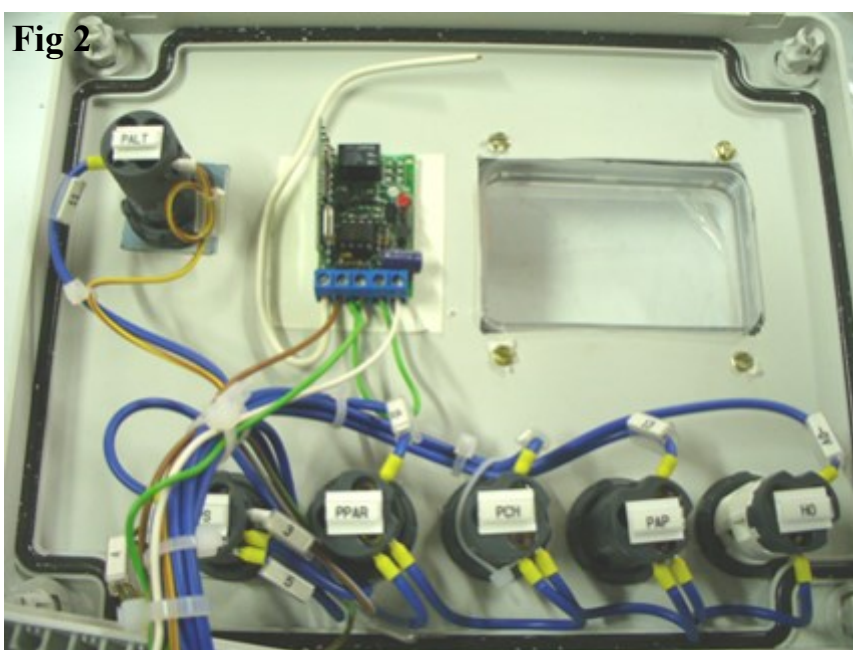
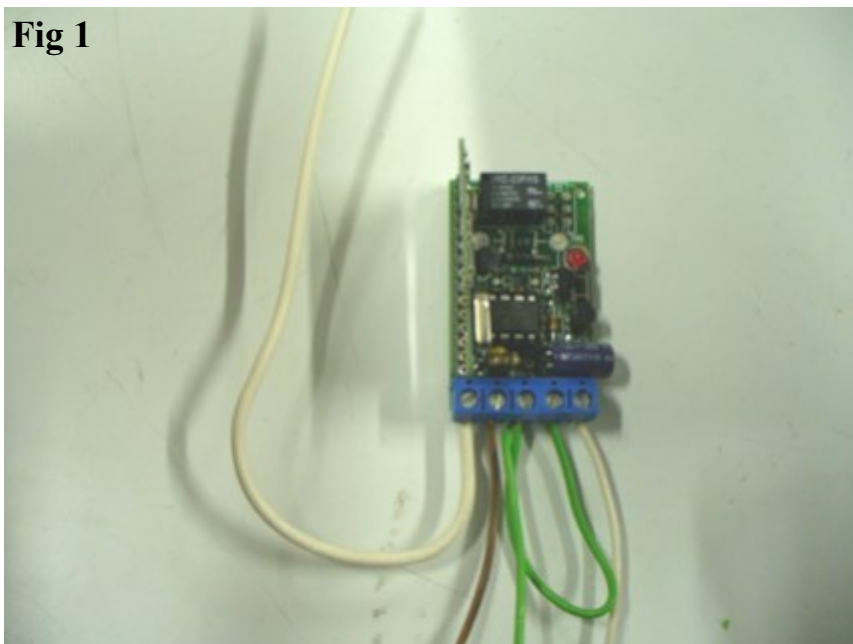
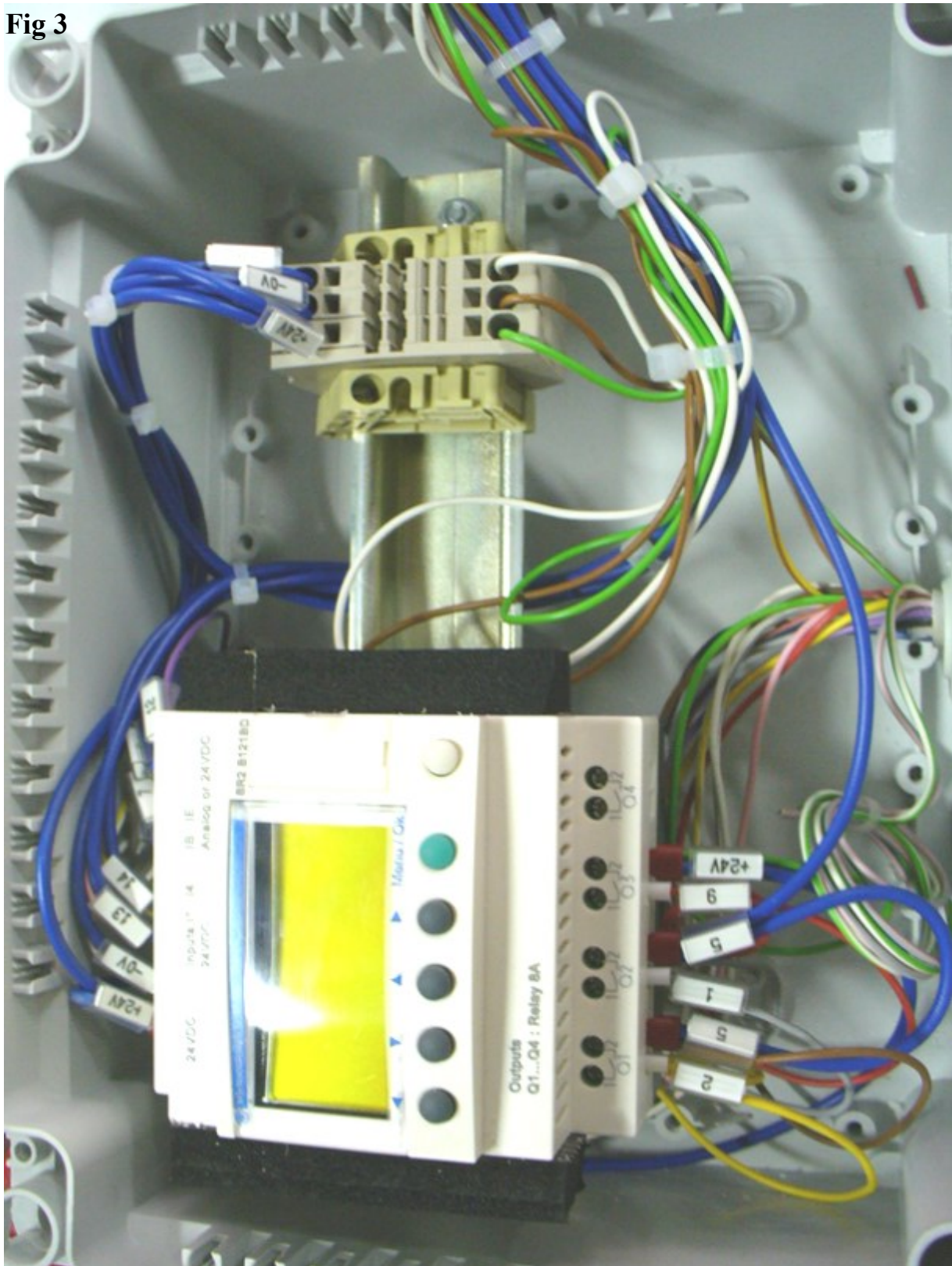
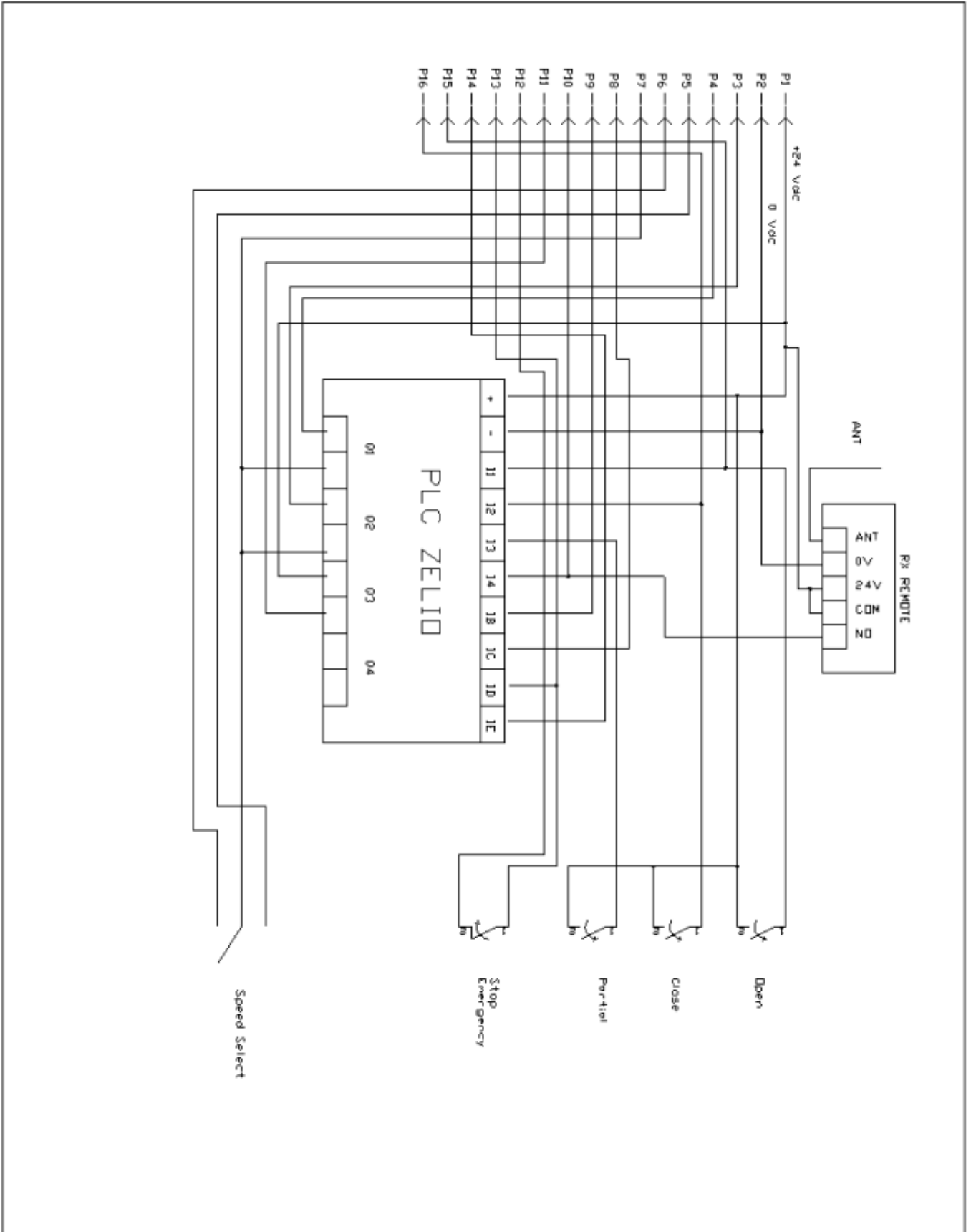

Fig 3





- Radiocomando
- Radio control
- Radiocommande
- Radiocontrol

**Fig 4**



- Posizionamento corretto degli switch
- Correct positioning of switches
- Positionnement correct des commutateurs
- Posicionamiento correcto de los conmutadores

**Fig 5**



Aprire il Radiocomando e modificare il gruppo di 4 switch su ON  
Open the radio control and modify the group of 4 switches on ON  
Ouvrir la Radiocommande et modifier le groupe de 4 commutateurs sur ON  
Abra el Radiocontrol y modifique el grupo de 4 conmutadores a ON

Per programmare il radiocomando eseguire quanto segue:

1. Premere e tenere premuto il pulsante del RX fino a quando il Led Rosso da un segnale
2. Premere e rilasciare il pulsante del RX, e con il Led rosso acceso premere un tasto del Radiocomando

To programme the radio control proceed as follows:

1. Press and hold the RX button until the red led gives a signal
2. Press and release the RX button, and with the red led on press a button of the radio control

Pour programmer la radiocommande, effectuer les opérations suivantes :

1. Appuyer, sans le relâcher, le bouton du RX jusqu'à ce que la Led rouge donne un signal
2. Appuyer et relâcher le bouton du RX, et, la Led rouge allumée, appuyer sur une touche de la Radiocommande

Para programar el radiocontrol, efectúe lo siguiente:

1. Presione y mantenga presionado el pulsador del RX hasta que el Testigo Rojo dé una señal
2. Presione y deje de presionar el pulsador del RX, e, con el Testigo rojo encendido, presione un botón del Radiocontrol

Il Radiocomando è installato e pronto per l'uso

The radio control is installed and ready for use

La Radiocommande est installée et prête à être utilisée

Su Radiocontrol está instalado y listo para el uso

- Cablaggio Costa sensibile
- Sensitive ridge wiring
- Câblage Bord sensible
- Cableado Borde sensible



Cavo spiralato 4x1 completo di connettore 6 poli maschio C6MB e pressacavo PG 13,5

4x1 coiled cable complete with 6-pin male connector C6MB and cable gland PG 13.5

Câble en spirale 4x1 équipé de connecteur 6 pôles mâle C6MB et presse-étoupe PG 13,5

Cable espiral flexible 4x1 completo de conector de 6 polos macho C6MB y prensacable PG 13,5



- Cablaggio Serratura Art 94 con microswitch
- Wiring of lock Art 94 with microswitch
- Câblage Serrure Art 94 avec microcommutateur
- Cableado Cerradura Art 94 con microconmutador

**Fig 1**



**Fig 2**





**Collegamento Connettori**  
**Connection of Connectors**  
**Branchement Connecteurs**  
**Enlace Conectores**

C6MA--->C6FA





C6MB--->C6FB

C10M--->C10F

C16M--->C16F



**~220V (50/60HZ)**

-  Distanza minima fra porta aperta ed un eventuale ostacolo 400 mm.
-  *Distance mini entre la porte ouverte et un obstacle éventuel 400 mm.*
-  Minimum distance between open door and possible obstacle: 400 mm.
-  *Kleinstabstand von 400 mm zwischen offnender Tür und möglicher Hemmung.*

**Allegato 1**  
**Quadro Comandi**  
**Annex 1**  
**Control panel**  
**Annexe 1**  
**Panneau de Commande**  
**Anexo 1**  
**Cuadro de Mandos**

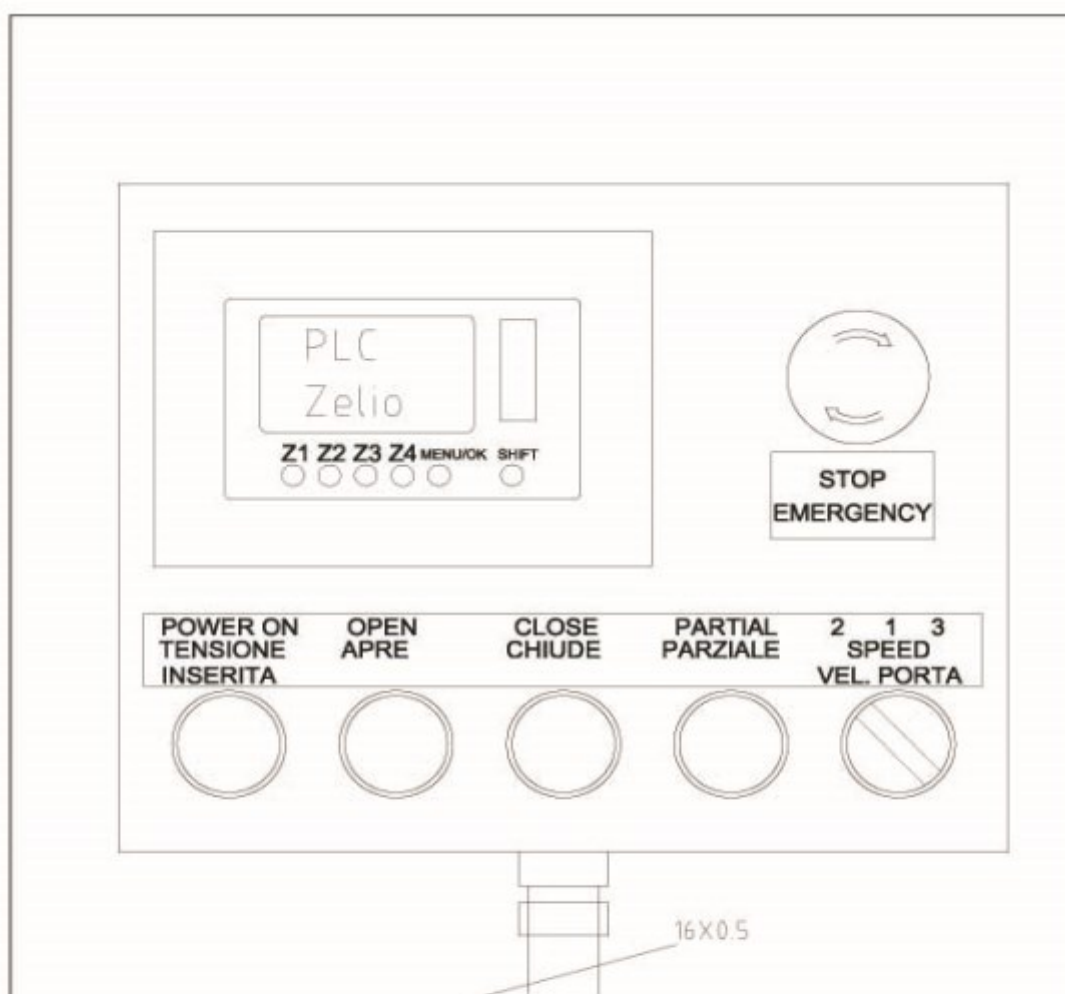

INDICE	DATA	DESCRIZIONE MODIFICA	EMESSO DA	APPROVATO DA
FILE NAME 900-0067		<small>           MANIFATTURE TECNOLOGICHE MARTE s.p.a.            Via Rivetti, 60 10045 Alghero (SS) - Italia            MANIFATTURE TECNOLOGICHE INDUSTRIALI            Tel. 011-625190301 - FAX 011-6253880 - E-MAIL: mth@mg.it         </small>	Finiture Sup.: Durezza: Colore:	SCALA DATA 20/10/06 EMESSO DA R. ANGLISIO APPROVATO DA R. ANGLISIO
	Materiale:	Denominazione:		DIS.N°
	CASSETTA COMANDI AUTOMAZIONE 2007			<b>ALLEGATO 1</b>
	UNI A-4			

**Allegato 2**  
**Quadro Potenza**  
**Annex 2**  
**Power panel**  
**Annexe 2**  
**Tableau d'alimentation**  
**Anexo 2**  
**Cuadro de Potencia**

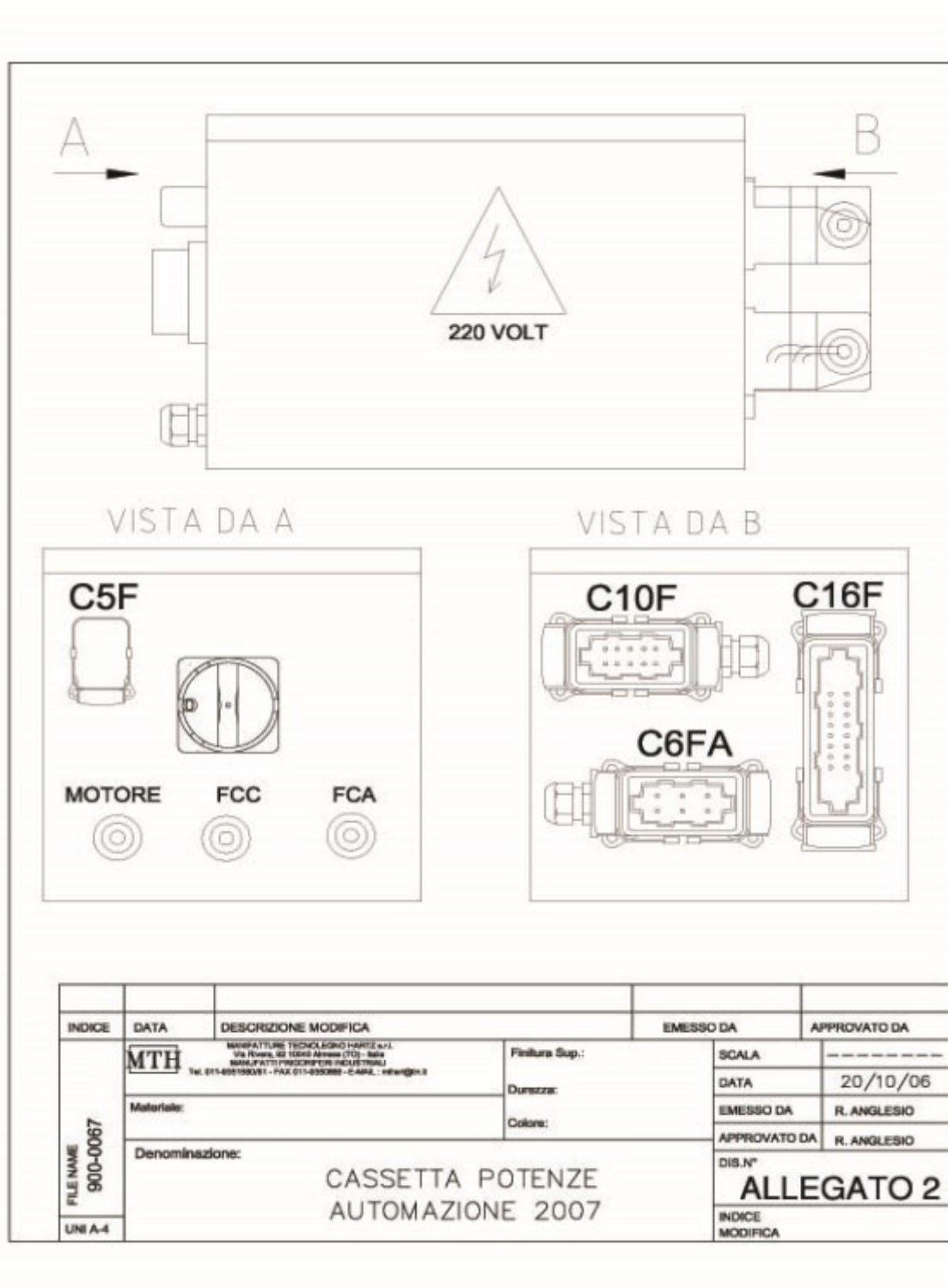

**SCHEMA 1**  
**QUADRO COMANDI**  
**DIAGRAM 1**  
**CONTROL PANEL**  
**SCHÉMA 1**  
**PANNEAU DE COMMANDE**  
**ESQUEMA 1**  
**CUADRO DE MANDOS**

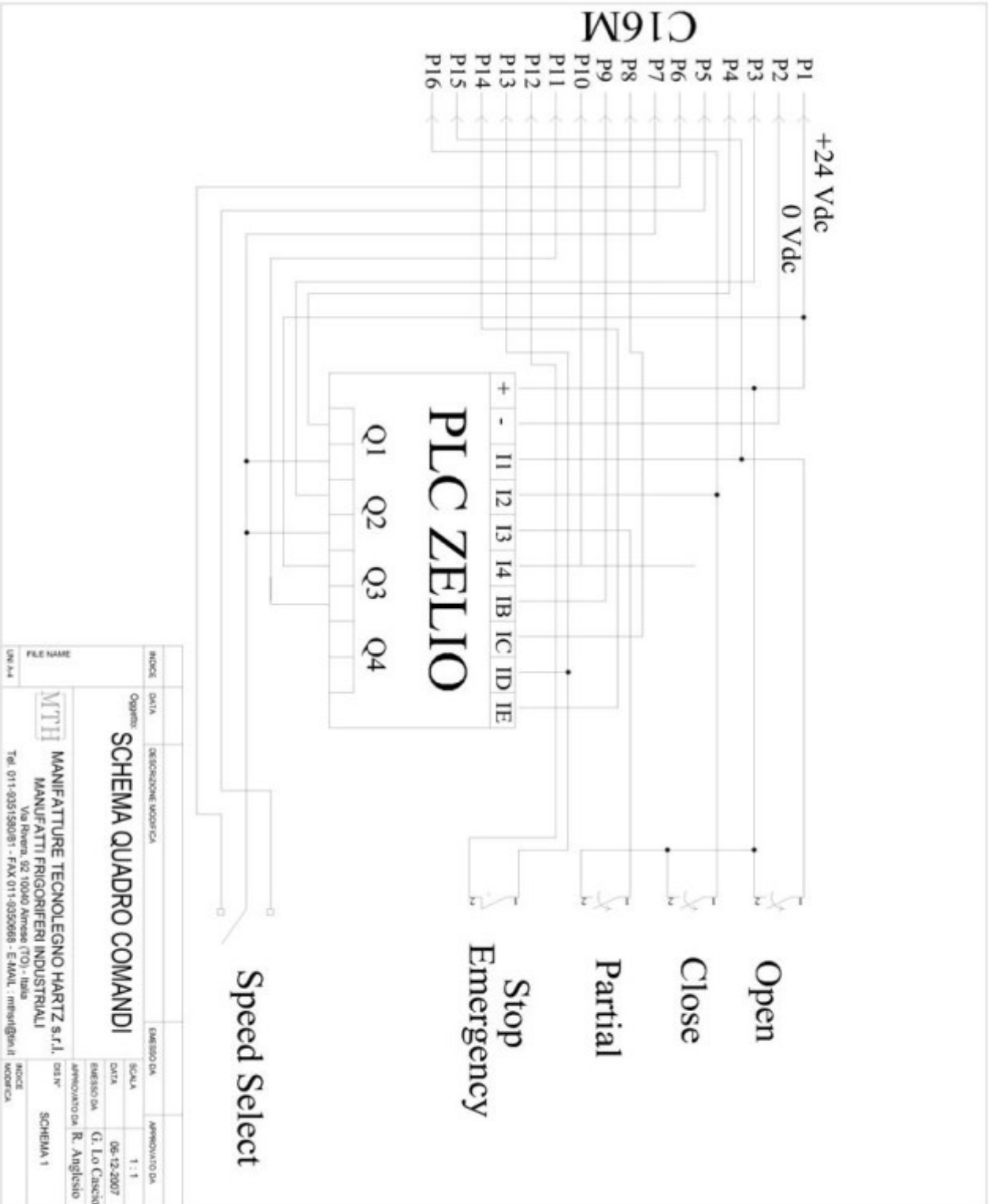

**SCHEMA 2**  
**QUADRO POTENZA**  
**DIAGRAM 2**  
**POWER PANEL**  
**SCHÉMA 2**  
**TABLEAU D'ALIMENTATION**  
**ESQUEMA 2**  
**CUADRO DE POTENCIA**

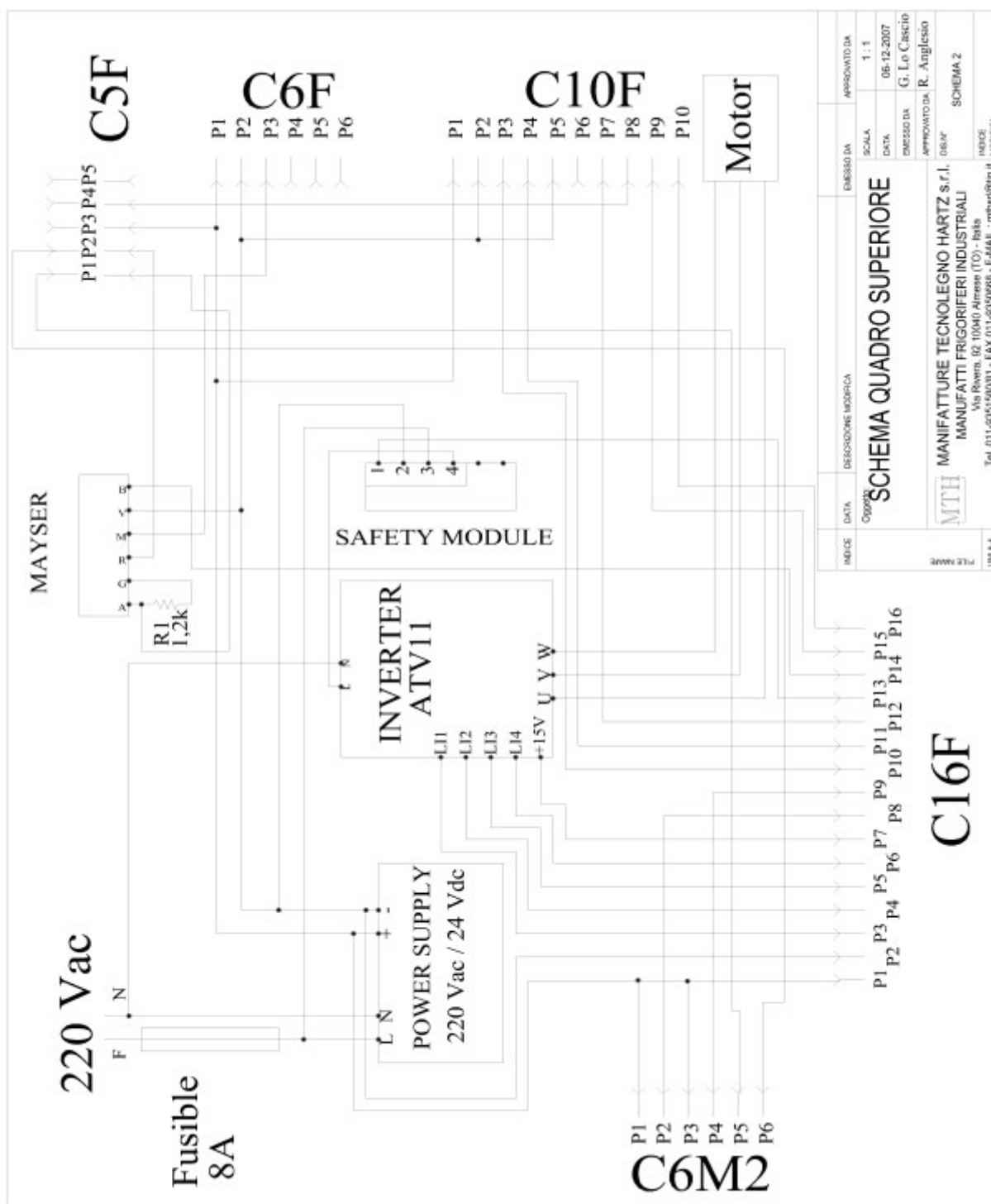

SCHEMA 3  
 ACCESSORI  
 DIAGRAM 3  
 ACCESSORIES  
 SCHÉMA 3  
 ACCESSOIRES  
 ESQUEMA 3  
 ACCESORIOS

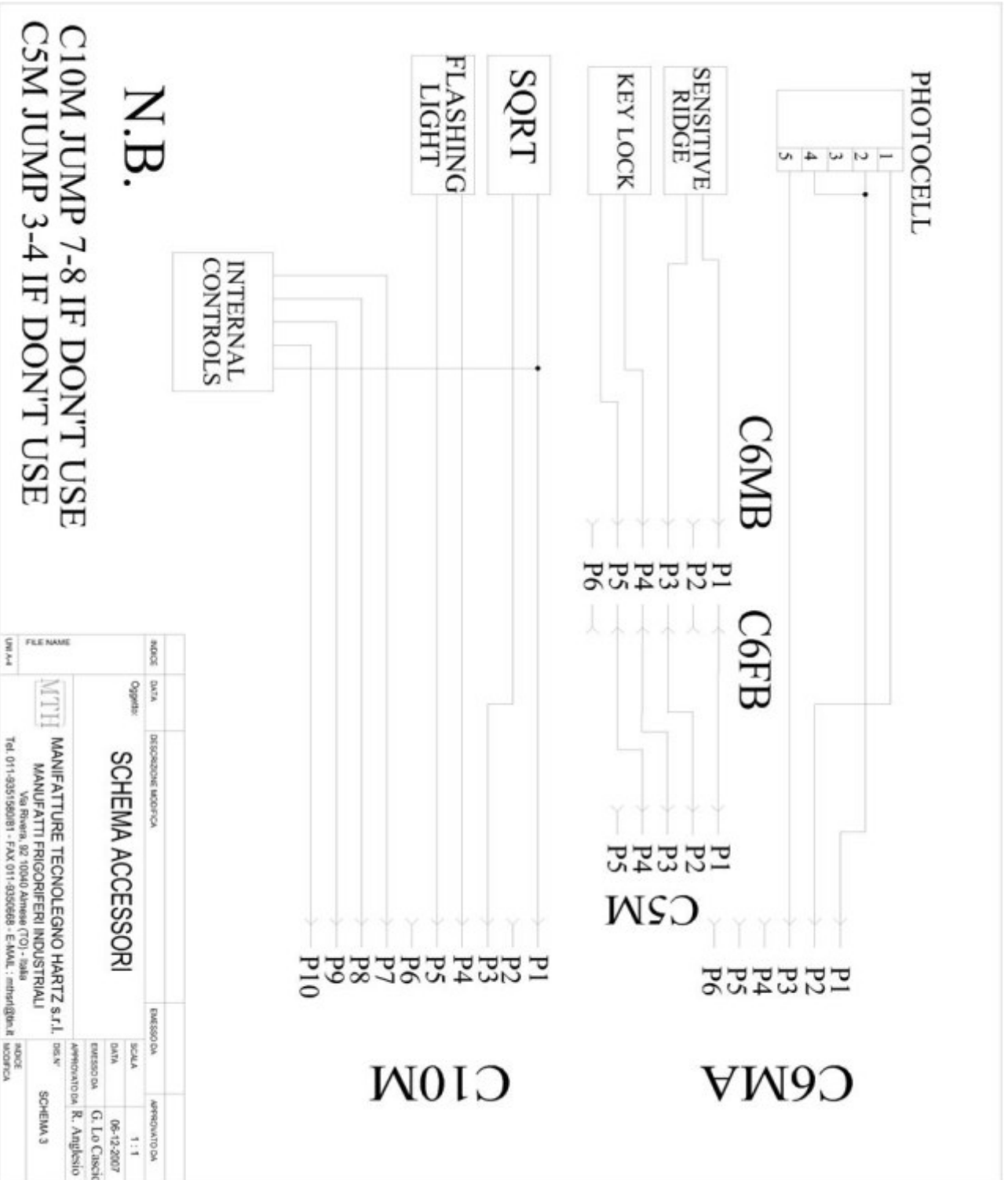

Allegato 3  
Complessivo  
Annex 3  
Assembly  
Annexe 3  
Ensemble  
Anexo 3  
Conjunto

# C6F2

P1 P2 P3 P4 P5 P6

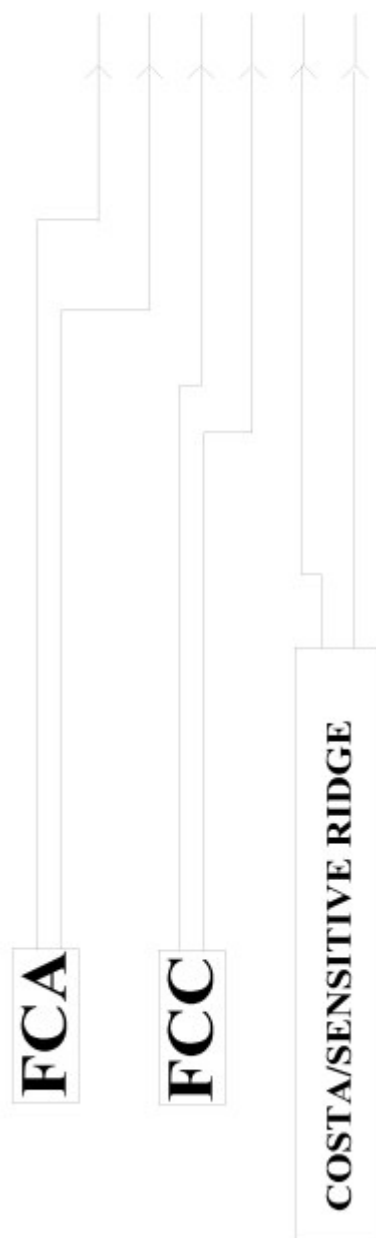

**PARAMETRI INVERTER ATV12 0,37kW**  
**ATV12 0,37kW INVERTER PARAMETERS**  
**PARAMÈTRES INVERSEUR ATV12 0,37kW**  
**PARÁMETROS INVERTER ATV12 0,37kW**

PARAMETRO PARAMETER	ACC	DEC	LSP	HSP	UFR	COS
VALORE VALUE	0,3 *	0,3 *	20 *	20 *	100	0,75

\* = ADJUSTABLE

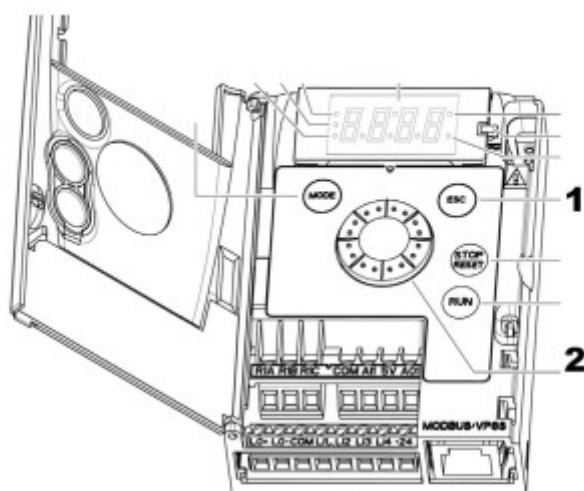

**1** ESC button: Exits a menu or parameter, or aborts the displayed value to return to the previous value in the memory. In LOCAL configuration, 2 s press on ESC button switches between the control/programming modes.

**2** Jog dial  
 - Acts as a potentiometer in LOCAL configuration and in REMOTE configuration if the function is configured.  
 - For navigation when turned clockwise or counterclockwise  
 - and selection / validation when pushed.  
 This action is represented by this symbol

**Rdy**

ENTER

**CONF**

ENTER – nCr – ENTER – 1,1 – esc

**Dec** – ENTER – 0,3 (adjustable) – esc

**Acc** – ENTER – 0,3(adjustable) – esc

**Hsp** – ENTER – 20 (adjustable) – esc

**Lsp** – ENTER – 20 (adjustable) – esc – esc

**FULL**

ENTER – **Fun** – ENTER – **CLI** – ENTER – **CLI** – ENTER – 2,1 – esc – esc – esc

**Fun** – ENTER – rrS – ENTER – L2H – ENTER – esc

**Flt** – ENTER – tHt – ENTER – lth – ENTER – 1,1 – esc – esc – esc – esc

**drC**

ENTER – **UFR** – ENTER – 100 – esc

**StA** – ENTER – 20 – esc

**FLG** – ENTER – 20 – esc

\* **Ctt** – ENTER – **PErF** - ENTER

\* Se nell'elenco non si trovano StA e FLG si devono abilitare con PErF

\* If it's impossible to read StA e FLG you must set the PErF



## Risoluzione Problemi

PROBLEMA	POSSIBILI CAUSE	SOLUZIONE
L'automazione non si accende	<ul style="list-style-type: none"> <li>• Tensione di rete assente</li> <li>• Sezionatore in posizione OFF</li> <li>• Fusibile 8A intervenuto</li> </ul>	<ul style="list-style-type: none"> <li>• Collegare la tensione di rete</li> <li>• Posizionare il sezionatore su ON</li> <li>• Sostituire il fusibile</li> </ul>
Il solo Quadro Comandi non si accende	<ul style="list-style-type: none"> <li>• Il connettore C16M non è collegato</li> <li>• Fusibile 2A intervenuto</li> </ul>	<ul style="list-style-type: none"> <li>• Collegare il connettore C16M</li> <li>• Sostituire il fusibile</li> </ul>
Il battente si muove al contrario	<ul style="list-style-type: none"> <li>• Le fasi del Motore non sono collegate correttamente</li> </ul>	<ul style="list-style-type: none"> <li>• Invertire il cavo grigio e il cavo marrone all'interno del motore</li> </ul>
La porta non apre	<ul style="list-style-type: none"> <li>• Il finecorsa FCA è premuto</li> <li>• La costa sensibile e/o la fotocellula sono in allarme</li> <li>• La serratura è chiusa</li> </ul>	<ul style="list-style-type: none"> <li>• Verificare FCA e la sua regolazione</li> <li>• Verificare che non ci siano ostacoli che ostacolano le sicurezze</li> <li>• Aprire la serratura</li> </ul>
La porta non chiude	<ul style="list-style-type: none"> <li>• Il finecorsa FCC è premuto</li> <li>• La costa sensibile e/o la fotocellula sono in allarme</li> <li>• La chiusura automatica è disattivata (nel caso si attenda l'eventuale chiusura automatica)</li> <li>• La serratura è chiusa</li> </ul>	<ul style="list-style-type: none"> <li>• Verificare FCC e la sua regolazione</li> <li>• Verificare che non ci siano ostacoli che ostacolano le sicurezze</li> <li>• Attivare la chiusura automatica dal menu del PLC ZELIO sul Quadro Comandi</li> <li>• Aprire la serratura</li> </ul>

<p>La fotocellula presenta il Led arancione acceso</p>	<ul style="list-style-type: none"> <li>• Un ostacolo si frappone tra la fotocellula e il catadiottro o emettitore</li> <li>• La fotocellula non è allineata correttamente con il suo catadiottro o emettitore</li> <li>• Il catadiottro presenta condensa</li> </ul>	<ul style="list-style-type: none"> <li>• Rimuovere l'ostacolo che interrompe il raggio della fotocellula</li> <li>• Verificare che per tutta la corsa della porta la fotocellula sia allineata</li> <li>• Pulire il catadiottro</li> </ul>
<p>Il lampeggiante non funziona</p>	<ul style="list-style-type: none"> <li>• La lampadina è guasta</li> <li>• Il lampeggiante non è collegato</li> </ul>	<ul style="list-style-type: none"> <li>• Sostituire la lampadina 24V-25W</li> <li>• Collegarlo attraverso il C10M</li> </ul>
<p>L'interruttore a funicella TIR non funziona</p>	<ul style="list-style-type: none"> <li>• Il TIR non è stato collegato correttamente</li> </ul>	<ul style="list-style-type: none"> <li>• Collegare il TIR attraverso il Connettore C10M</li> </ul>
<p>La costa sensibile non funziona correttamente</p>	<ul style="list-style-type: none"> <li>• Il connettore C6MB sul cavo spirale non è collegato</li> <li>• Il cavo non è collegato</li> <li>• I cavi all'interno della scatola di derivazione sul battente sono mal collegati</li> </ul>	<ul style="list-style-type: none"> <li>• Collegare il connettore C6MB al C6FB sulla testata</li> <li>• Collegare il cavo al connettore C6FB</li> <li>• Verificare i collegamenti all'interno della scatola di derivazione</li> </ul>
<p>La serratura Art 94 non funziona</p>	<ul style="list-style-type: none"> <li>• Il connettore C6MB sul cavo spirale non è collegato</li> <li>• Il cavo non è collegato</li> <li>• I cavi all'interno della scatola di derivazione sul battente sono mal collegati</li> <li>• La serratura è scollegata</li> </ul>	<ul style="list-style-type: none"> <li>• Collegare il connettore C6MB al C6FB sulla testata</li> <li>• Collegare il cavo al connettore C6FB</li> <li>• Verificare i collegamenti all'interno della scatola di derivazione</li> <li>• Collegare la serratura contatto NO</li> </ul>

<p>Il display del PLC ZELIO visualizza il messaggio "SICUREZZE INTERVENUTE"</p>	<ul style="list-style-type: none"> <li>• La costa sensibile e/o la fotocellula sono in allarme</li> <li>• La costa sensibile e/o la fotocellula non sono collegate</li> <li>• La fotocellula non è allineata correttamente con il suo catadiottro o emettitore</li> </ul>	<ul style="list-style-type: none"> <li>• Verificare che non ci siano ostacoli che ostacolano le sicurezze</li> <li>• Verificare tutti i collegamenti delle sicurezze e i relativi connettori</li> <li>• Verificare che per tutta la corsa della porta la fotocellula sia allineata</li> </ul>
<p>L'automazione funziona correttamente ma non risponde alle sicurezze</p>	<ul style="list-style-type: none"> <li>• Le sicurezze sono bypassate da ponticelli e quindi manomesse</li> </ul>	<ul style="list-style-type: none"> <li>• Rimuovere eventuali ponticelli e, se necessario, sostituire le sicurezze per ripristinare le normali condizioni di lavoro</li> </ul> <p><u>NB Le sicurezze non possono essere disattivate via software</u></p>
<p>Il display del PLC ZELIO visualizza il messaggio "STOP EMERGENCY"</p>	<ul style="list-style-type: none"> <li>• Il tasto Stop è premuto sul quadro comandi o sull'eventuale pulsantiera interna</li> <li>• La serratura è chiusa</li> <li>• I connettori non sono collegati</li> <li>• I ponti 7-8 su C10M, in assenza di pulsantiera, e 4-5 su C6FB, in assenza di serratura, non sono presenti</li> </ul>	<ul style="list-style-type: none"> <li>• Riarmare il tasto STOP</li> <li>• Aprire la serratura</li> <li>• Verificare tutti i connettori</li> <li>• Ponticellare i pin descritti nei relativi connettori come mostrano gli schemi</li> </ul>
<p>L'inverter ATV12 segnala messaggi d'errore</p>	<ul style="list-style-type: none"> <li>• L'automazione ha riscontrato problemi gravi</li> </ul>	<ul style="list-style-type: none"> <li>• Consultare il manuale dell'inverter ATV12</li> </ul>

## Problem solving

PROBLEM	POSSIBLE CAUSES	SOLUTION
The automation fails to turn on	<ul style="list-style-type: none"> <li>• Mains power failure</li> <li>• Cut-out switch on OFF</li> <li>• 8A fuse tripped</li> </ul>	<ul style="list-style-type: none"> <li>• Connect the mains</li> <li>• Move the cut-out switch to ON</li> <li>• Change the fuse</li> </ul>
Only the control panel fails to turn on	<ul style="list-style-type: none"> <li>• Connector C16M is not connected</li> <li>• 2A fuse tripped</li> </ul>	<ul style="list-style-type: none"> <li>• Connect connector C16M</li> <li>• Change the fuse</li> </ul>
The leaf moves in the opposite direction	<ul style="list-style-type: none"> <li>• The motor phases are not connected correctly</li> </ul>	<ul style="list-style-type: none"> <li>• Invert the grey cable and the brown cable inside the motor</li> </ul>
The door does not open	<ul style="list-style-type: none"> <li>• The limit switch FCA is pressed</li> <li>• The sensitive ridge and/or photocell are in an alarm condition</li> <li>• The lock is locked</li> </ul>	<ul style="list-style-type: none"> <li>• Check the FCA and its adjustment</li> <li>• Check that there are no hindrances to the safety devices</li> <li>• Open the lock</li> </ul>
The door does not close	<ul style="list-style-type: none"> <li>• The limit switch FCC is pressed</li> <li>• The sensitive ridge and/or photocell are in an alarm condition</li> <li>• Automatic closing is deactivated (in the case of expecting automatic closing)</li> <li>• The lock is locked</li> </ul>	<ul style="list-style-type: none"> <li>• Check the FCC and its adjustment</li> <li>• Check that there are no hindrances to the safety devices</li> <li>• Activate automatic closing from the ZELIO PLC menu on the control panel</li> <li>• Open the lock</li> </ul>
The photocell orange led is on	<ul style="list-style-type: none"> <li>• There is an obstacle between the photocell and the reflex reflector or emitter</li> <li>• The photocell is not aligned correctly with the reflex reflector or emitter</li> <li>• There is condensate in the reflex reflector</li> </ul>	<ul style="list-style-type: none"> <li>• Remove the obstacle that is interrupting the photocell beam</li> <li>• Check that the photocell is aligned throughout the door stroke</li> <li>• Clean the reflex reflector</li> </ul>
The flashing light is not working	<ul style="list-style-type: none"> <li>• Blown bulb</li> <li>• The flashing light is not connected</li> </ul>	<ul style="list-style-type: none"> <li>• Change the 24V-25W bulb</li> <li>• Connect it through C10M</li> </ul>

<p>The cord switch TIR is not working</p>	<ul style="list-style-type: none"> <li>• The TIR has not been connected correctly</li> </ul>	<ul style="list-style-type: none"> <li>• Connect the TIR through connector C10M</li> </ul>
<p>The sensitive ridge is not working properly</p>	<ul style="list-style-type: none"> <li>• Connector C6MB on the coiled cable is not connected</li> <li>• Cable is not connected</li> <li>• The cables inside the junction box on the leaf are not connected properly</li> </ul>	<ul style="list-style-type: none"> <li>• Connect connector C6MB to C6FB on the head</li> <li>• Connect cable to connector C6FB</li> <li>• Check the connections inside the junction box</li> </ul>
<p>Lock Art 94 is not working</p>	<ul style="list-style-type: none"> <li>• Connector C6MB on the coiled cable is not connected</li> <li>• Cable is not connected</li> <li>• The cables inside the junction box on the leaf are not connected properly</li> <li>• The lock is disconnected</li> </ul>	<ul style="list-style-type: none"> <li>• Connect connector C6MB to C6FB on the head</li> <li>• Connect cable to connector C6FB</li> <li>• Check the connections inside the junction box</li> <li>• Connect the lock NO contact</li> </ul>
<p>The ZELIO PLC display shows the "SAFETY DEVICES ON" message</p>	<ul style="list-style-type: none"> <li>• The sensitive ridge and/or photocell are in an alarm condition</li> <li>• The sensitive ridge and/or photocell are not connected</li> <li>• The photocell is not aligned correctly with its reflex reflector or emitter</li> </ul>	<ul style="list-style-type: none"> <li>• Check that there are no hindrances to the safety devices</li> <li>• Check all the safety device connections and corresponding connectors</li> <li>• Check that the photocell is aligned throughout the door stroke</li> </ul>
<p>The automation is working properly but does not respond to the safety devices</p>	<ul style="list-style-type: none"> <li>• The safety devices are bypassed by jumpers, hence tampered with</li> </ul>	<ul style="list-style-type: none"> <li>• Remove any jumpers and, if necessary, replace the safety devices to restore normal operating conditions N.B.: The safety devices may not be deactivated via software</li> </ul>
<p>The ZELIO PLC display shows the "EMERGENCY STOP" message</p>	<ul style="list-style-type: none"> <li>• The Stop button has been pressed on the control panel or on the internal button strip (where applicable)</li> <li>• The lock is locked</li> <li>• The connectors are not connected</li> <li>• The jumpers 7-8 on C10M, in the absence of button strip, and 4-5 on C6FB, in the absence of lock, are not present</li> </ul>	<ul style="list-style-type: none"> <li>• Reset the STOP button</li> <li>• Open the lock</li> <li>• Check all the connectors</li> <li>• Jump the pins described in the corresponding connectors as shown in the diagrams</li> </ul>
<p>The inverter ATV12 indicates error messages</p>	<ul style="list-style-type: none"> <li>• The automation has detected serious problems</li> </ul>	<ul style="list-style-type: none"> <li>• Consult the inverter ATV12 manual</li> </ul>

## Solution des Problèmes

PROBLÈME	CAUSES POSSIBLES	SOLUTION
L'automatisation ne s'allume pas	<ul style="list-style-type: none"> <li>• Tension réseau absente</li> <li>• Sectionneur en position OFF</li> <li>• Fusible 8A intervenu</li> </ul>	<ul style="list-style-type: none"> <li>• Brancher la tension réseau</li> <li>• Positionner le sectionneur sur ON</li> <li>• Remplacer le fusible</li> </ul>
Seul le Panneau de Commande ne s'allume pas	<ul style="list-style-type: none"> <li>• Le connecteur C16M n'est pas branché</li> <li>• Fusible 2A intervenu</li> </ul>	<ul style="list-style-type: none"> <li>• Brancher le connecteur C16M</li> <li>• Remplacer le fusible</li> </ul>
Le battant se déplace en sens contraire	<ul style="list-style-type: none"> <li>• Les phases du Moteur ne sont pas branchées correctement</li> </ul>	<ul style="list-style-type: none"> <li>• Inverser le câble gris et le câble marron à l'intérieur du moteur</li> </ul>
La porte ne s'ouvre pas	<ul style="list-style-type: none"> <li>• Le fin de course FCA est pressé</li> <li>• Le bord sensible et/ou la photocellule sont en alerte</li> <li>• La serrure est fermée</li> </ul>	<ul style="list-style-type: none"> <li>• Vérifier FCA et son réglage</li> <li>• Vérifier l'absence d'obstacles qui entravent les sécurités.</li> <li>• Ouvrir la serrure</li> </ul>
La porte ne se ferme pas	<ul style="list-style-type: none"> <li>• Le fin de course FCC est pressé</li> <li>• Le bord sensible et/ou la photocellule sont en alerte</li> <li>• La fermeture automatique est désactivée (dans ce cas, attendre l'éventuelle fermeture automatique)</li> <li>• La serrure est fermée</li> </ul>	<ul style="list-style-type: none"> <li>• Vérifier FCC et son réglage</li> <li>• Vérifier l'absence d'obstacles qui entravent les sécurités</li> <li>• Activer la fermeture automatique à partir du menu du PLC ZELIO sur le Panneau de Commande</li> <li>• Ouvrir la serrure</li> </ul>
La photocellule affiche la Led orange allumée	<ul style="list-style-type: none"> <li>• Un obstacle s'interpose entre la photocellule et le catadioptré ou émetteur</li> <li>• La photocellule n'est pas correctement alignée avec son catadioptré ou émetteur</li> <li>• Présence de condensat dans le catadioptré</li> </ul>	<ul style="list-style-type: none"> <li>• Enlever l'obstacle qui interrompt le rayon de la photocellule</li> <li>• Vérifier que la photocellule est alignée pendant toute la course de la porte</li> <li>• Nettoyer le catadioptré</li> </ul>

Le clignotant ne marche pas	<ul style="list-style-type: none"> <li>• L'ampoule est en panne</li> <li>• Le clignotant n'est pas branché</li> </ul>	<ul style="list-style-type: none"> <li>• Remplacer l'ampoule 24V-25W</li> <li>• Brancher le clignotant au moyen du C10M</li> </ul>
L'interrupteur par câble TIR ne fonctionne pas	<ul style="list-style-type: none"> <li>• Le TIR n'a pas été branché correctement</li> </ul>	<ul style="list-style-type: none"> <li>• Brancher le TIR au moyen du Connecteur C10M</li> </ul>
Le bord sensible ne fonctionne pas correctement	<ul style="list-style-type: none"> <li>• Le connecteur C6MB sur le câble en spirale n'est pas branché</li> <li>• Le câble n'est pas branché</li> <li>• Les câbles à l'intérieur de la boîte de jonction sur le battant sont branchés de façon incorrecte</li> </ul>	<ul style="list-style-type: none"> <li>• Brancher le connecteur C6MB au C6FB sur la tête</li> <li>• Brancher le câble au C6FB</li> <li>• Vérifier les branchements à l'intérieur de la boîte de jonction</li> </ul>
La serrure Art 94 ne fonctionne pas	<ul style="list-style-type: none"> <li>• Le connecteur C6MB sur le câble spirale n'est pas branché</li> <li>• Le câble n'est pas branché</li> <li>• Les câbles à l'intérieur de la boîte de jonction sur le battant sont branchés de façon incorrecte</li> <li>• La serrure est débranchée</li> </ul>	<ul style="list-style-type: none"> <li>• Brancher le connecteur C6MB au C6FB sur la tête</li> <li>• Brancher le câble au C6FB</li> <li>• Vérifier les branchements à l'intérieur de la boîte de jonction</li> <li>• Brancher la serrure de contact NO</li> </ul>
L'écran du PLC ZELIO affiche le message "SICUREZZE INTERVENUTE" (« SÉCURITÉS DÉCLENCHÉES »)	<ul style="list-style-type: none"> <li>• Le bord sensible et/ou la photocellule sont en alerte</li> <li>• Le bord sensible et/ou la photocellule ne sont pas branchés</li> <li>• La photocellule n'est pas correctement alignée avec son catadioptré ou émetteur</li> </ul>	<ul style="list-style-type: none"> <li>• Vérifier l'absence d'obstacles qui entravent les sécurités</li> <li>• Vérifier tous les branchements des sécurités et les connecteurs correspondants</li> <li>• Vérifier si la photocellule est alignée pendant toute la course de la porte</li> </ul>
L'automatisation fonctionne correctement mais elle ne répond pas aux sécurités	<ul style="list-style-type: none"> <li>• Les sécurités sont pontées par des ponts et donc altérées</li> </ul>	<ul style="list-style-type: none"> <li>• Enlever tous ponts éventuels et, si cela est nécessaire, remplacer les sécurités pour rétablir les conditions d'utilisation normales NB Les sécurités ne peuvent pas être désactivées par logiciel</li> </ul>

<p>L'écran du PLC ZELIO affiche le message "STOP EMERGENCY"</p>	<ul style="list-style-type: none"> <li>• La touche Stop est pressée sur le panneau de commande ou sur l'éventuel boîtier de commande interne</li> <li>• La serrure est fermée</li> <li>• Les connecteurs ne sont pas branchés</li> <li>• Les ponts 7-8 sur C10M, en l'absence d'un boîtier de commande, et 5-6 sur C6FB, en l'absence d'une serrure, ne sont pas présentes</li> </ul>	<ul style="list-style-type: none"> <li>• Réarmer la touche STOP</li> <li>• Ouvrir la serrure</li> <li>• Vérifier tous les connecteurs</li> <li>• Ponter les diodes pin décrites dans les connecteurs correspondants comme les schémas le montrent</li> </ul>
<p>L'inverseur ATV12 signale des messages d'erreur</p>	<ul style="list-style-type: none"> <li>• L'automatisation a constaté des problèmes graves</li> </ul>	<ul style="list-style-type: none"> <li>• Consulter le manuel de l'inverseur ATV12</li> </ul>



## Solución de Problemas

PROBLEMA	POSIBLES CAUSAS	SOLUCIÓN
El automatismo no se enciende	<ul style="list-style-type: none"> <li>No hay Voltaje de red</li> <li>Seccionador colocado en posición OFF</li> <li>Intervención de fusible 8A</li> </ul>	<ul style="list-style-type: none"> <li>Conecte Voltaje de red</li> <li>Coloque el seccionador en posición ON</li> <li>Sustituya el fusible</li> </ul>
Sólo el Cuadro de Mandos no se enciende	<ul style="list-style-type: none"> <li>El conector C16M no está conectado</li> <li>Intervención del Fusible 2A</li> </ul>	<ul style="list-style-type: none"> <li>Enlace el conector C16M</li> <li>Sustituya el fusible</li> </ul>
El batiente se mueve al contrario	<ul style="list-style-type: none"> <li>Las fases del Motor no están conectadas correctamente</li> </ul>	<ul style="list-style-type: none"> <li>Invierta el cable gris y el cable marrón en el interior del motor</li> </ul>
La puerta no abre	<ul style="list-style-type: none"> <li>El Tope de Apertura (FCA) está presionado</li> <li>El borde sensible y/o la fotocélula están en alarma</li> <li>La cerradura está cerrada</li> </ul>	<ul style="list-style-type: none"> <li>Verifique el Tope de Apertura (FCA) y su regulación</li> <li>Verifique que no haya obstáculos que obstaculicen las seguridades</li> <li>Abra la cerradura</li> </ul>
La puerta no cierra	<ul style="list-style-type: none"> <li>El Tope de Cierre (FCC) está presionado</li> <li>El borde sensible y/o la fotocélula están en alarma</li> <li>El cierre automático está desactivado (en este caso, hay que esperar al eventual cierre automático)</li> <li>La cerradura está cerrada</li> </ul>	<ul style="list-style-type: none"> <li>Verifique el Tope de Cierre (FCC) y su regulación</li> <li>Verifique que no haya obstáculos que obstaculicen las seguridades</li> <li>Active el cierre automático mediante el menú del PLC ZELIO situado en el Cuadro de Mandos</li> <li>Abra la cerradura</li> </ul>
La fotocélula presenta el Testigo naranja encendido	<ul style="list-style-type: none"> <li>Un obstáculo se interpone entre la fotocélula y el catadióptrico o emisor</li> <li>La fotocélula no está alineada correctamente con su catadióptrico o emisor</li> <li>El catadióptrico presenta condensación</li> </ul>	<ul style="list-style-type: none"> <li>Quite el obstáculo que interrumpe el rayo de la fotocélula</li> <li>Verifique que durante toda la carrera de la puerta la fotocélula esté alineada</li> <li>Limpie el catadióptrico</li> </ul>
La Luz Intermitente no funciona	<ul style="list-style-type: none"> <li>La bombilla está averiada</li> <li>La Luz Intermitente no está conectada</li> </ul>	<ul style="list-style-type: none"> <li>Sustituya la bombilla 24V-25W</li> <li>Conecte la luz mediante el C10M</li> </ul>
El interruptor de cordel TIR no funciona	<ul style="list-style-type: none"> <li>El TIR no ha sido conectado correctamente</li> </ul>	<ul style="list-style-type: none"> <li>Conecte el TIR mediante el Conector C10M</li> </ul>

El borde sensible no funciona correctamente	<ul style="list-style-type: none"> <li>• El conector C6MB del cable espiral flexible no está enlazado</li> <li>• El cable no está enlazado</li> <li>• Los cables del interior de la caja de derivación del batiente están mal conectados</li> </ul>	<ul style="list-style-type: none"> <li>• Enlace el conector C6MB con el C6FB del cabezal</li> <li>• Enlace el cable con el conector C6FB</li> <li>• Verifique las conexiones en el interior de la caja de derivación</li> </ul>
La cerradura Art 94 no funciona	<ul style="list-style-type: none"> <li>• El conector C6MB del cable espiral flexible no está enlazado</li> <li>• El cable no está enlazado</li> <li>• Los cables del interior de la caja de derivación del batiente están mal conectados</li> <li>• La cerradura está desconectada</li> </ul>	<ul style="list-style-type: none"> <li>• Enlace el conector C6MB con el C6FB del cabezal</li> <li>• Enlace el cable con el conector C6FB</li> <li>• Verifique las conexiones en el interior de la caja de derivación</li> <li>• Conecte la cerradura de contacto NO</li> </ul>
El display del PLC ZELIO visualiza el mensaje "SICUREZZE INTERVENUTE" ("INTERVENCIÓN DE SEGURIDADES")	<ul style="list-style-type: none"> <li>• El borde sensible y/o la fotocélula están en alarma</li> <li>• El borde sensible y/o la fotocélula no están conectados</li> <li>• La fotocélula no está alineada correctamente con su catadióptrico o emisor</li> </ul>	<ul style="list-style-type: none"> <li>• Verifique que no haya obstáculos que impidan las seguridades</li> <li>• Verifique todos los enlaces de las seguridades y sus relativos conectores</li> <li>• Verifique que durante toda la carrera de la puerta la fotocélula esté alineada</li> </ul>
El automatismo funciona correctamente, pero no responde a las seguridades	<ul style="list-style-type: none"> <li>• Las seguridades se hallan derivadas (by-pass) por conectores puente y, pues, forzadas</li> </ul>	<ul style="list-style-type: none"> <li>• Elimine los eventuales conectores puente y, si es necesario, sustituya las seguridades para restablecer las normales condiciones de trabajo</li> </ul> <p>NOTA: Las seguridades no pueden ser desactivadas mediante el software</p>
El display del PLC ZELIO visualiza el mensaje "STOP EMERGENCY" ("PARADA DE EMERGENCIA")	<ul style="list-style-type: none"> <li>• El pulsador Stop está presionado en el cuadro de mandos o en la eventual caja de pulsadores interna</li> <li>• La cerradura está cerrada</li> <li>• Los conectores no están conectados</li> <li>• Los puentes 7-8 al C10M, si no hay caja de pulsadores, y 4-5 al C6FB, si no hay cerradura, no están presentes</li> </ul>	<ul style="list-style-type: none"> <li>• Rearme el pulsador STOP</li> <li>• Abra la cerradura</li> <li>• Verifique todos los conectores</li> <li>• Conecte a puente los pin descritos a los relativos conectores, tal como muestran los esquemas</li> </ul>
El inverter ATV12 indica mensajes de error	<ul style="list-style-type: none"> <li>• El automatismo ha detectado problemas graves</li> </ul>	<ul style="list-style-type: none"> <li>• Consulte el manual del inverter ATV12</li> </ul>

## AVVERTENZE PER LA SICUREZZA

Le presenti avvertenze sono parti integranti ed essenziali del prodotto e devono essere consegnate all'utilizzatore. Leggerle attentamente in quanto forniscono importanti indicazioni riguardanti l'installazione, l'uso e la manutenzione.

E' necessario conservare il presente modulo e trasmetterlo ad eventuali subentranti nell'uso dell'impianto. L'errata installazione o l'utilizzo improprio del prodotto può essere fonte di grave pericolo.

## INDICAZIONI D'INSTALLAZIONE

- L'installazione deve essere eseguita da personale professionalmente competente e in osservanza della legislazione locale, statale, nazionale ed europee vigenti.
- Prima di iniziare l'installazione verificare l'integrità del prodotto.
- La posa in opera, i collegamenti elettrici e le regolazioni devono essere effettuati da personale qualificato
- I materiali d'imballaggio (cartone, plastica, polistirolo, ecc.) non vanno dispersi nell'ambiente e non devono essere lasciati alla portata dei bambini in quanto potenziali fonti di pericolo.
- Non installare il prodotto in ambienti a pericolo di esplosione o disturbati da campi elettromagnetici. La presenza di gas o fumi infiammabili costituisce un grave pericolo per la sicurezza.
- Prevedere sulla rete di alimentazione una protezione per extratensioni, un interruttore/sezionatore e/o differenziale adeguati al prodotto e in conformità alle normative vigenti.
- Il costruttore declina ogni e qualsiasi responsabilità qualora vengano installati dei dispositivi e/o componenti incompatibili ai fini dell'integrità del prodotto, della sicurezza e del funzionamento.
- Per la riparazione o sostituzione delle parti dovranno essere utilizzati esclusivamente ricambi originali.
- L'installatore deve fornire tutte le informazioni relative al funzionamento, alla manutenzione e all'utilizzo delle singole parti componenti e del sistema nella sua globalità.
- Per garantire l'efficienza del prodotto è indispensabile che personale professionalmente competente effettui la manutenzione nei tempi prestabiliti dall'installatore, dal produttore e dalla legislazione vigente.
- Gli interventi di installazione, manutenzione, riparazione e pulizia devono essere documentati. Tale documentazione deve essere conservata dall'utilizzatore, a disposizione del personale competente preposto.
- Per garantire l'efficienza del prodotto è indispensabile che personale professionalmente competente effettui la manutenzione nei tempi prestabiliti dall'installatore, dal produttore e dalla legislazione vigente.
- Gli interventi di installazione, manutenzione, riparazione e pulizia devono essere documentati. Tale documentazione deve essere conservata dall'utilizzatore, a disposizione del personale competente preposto.

## AVVERTENZE PER L'UTENTE

- Leggere attentamente le istruzioni e la documentazione allegata.
- Il prodotto dovrà essere destinato all'uso per il quale è stato espressamente concepito. Ogni altro utilizzo è da considerarsi improprio e quindi pericoloso. Inoltre, le informazioni contenute nel presente documento e nella documentazione allegata, potranno essere oggetto di modifiche senza alcun preavviso. Sono infatti fornite a titolo indicativo per l'applicazione del prodotto.
- In caso di manutenzione, pulizia, guasto o cattivo funzionamento del prodotto, togliere l'alimentazione, astenendosi da qualsiasi tentativo d'intervento. Rivolgersi solo al personale professionalmente competente e preposto allo scopo. Il mancato rispetto di quanto sopra può causare situazioni di grave pericolo.

## AVVERTENZE PER LO SMALTIMENTO

Tutti i materiali utilizzati nell'imballo sono compatibili con l'ambiente e riciclabili, siete pertanto pregati di collaborare, con lo smaltimento dell'imballaggio.

Al fine della sicurezza si prega di tagliare il cordone di alimentazione elettrica dell'automazione.

Ai sensi della direttiva 2002/96/CE e successive modifiche sullo smaltimento di apparecchiature elettriche ed elettroniche, per un futuro smaltimento di questa apparecchiatura si prega di tenere presente quanto segue:

**E' vietato smaltire questa apparecchiatura come rifiuto urbano: è necessario rivolgersi ad uno dei Centri di Raccolta RAEE (Rifiuti di Apparecchiature Elettriche ed Elettroniche) autorizzato e predisposto dalla Pubblica Amministrazione.**



### SAFETY WARNINGS

These warnings are an integrating and essential part of the product and must be given to the user. Please read them carefully as they provide important information concerning installation, use and maintenance.

This module should be kept and handed over to anyone taking over the use of the system. Incorrect installation or improper use of the product may cause serious danger.

### INSTALLATION

- Installation must be carried out by professionally skilled personnel and adhering to current local, state, national and European laws.
- Before starting installation check that the product is intact.
- Installation, electrical connections and adjustments must be carried out by skilled personnel
- Packaging materials (cardboard, plastic, polystyrene, etc.) must not be dumped in the environment or left within children's reach as they are potential sources of danger.
- Do not install the product in environments with the danger of explosion or disturbed by electromagnetic fields. The presence of gas or inflammable fumes is a serious safety hazard.
- On the power network foresee a protection against over-voltage, a circuit breaker/cut-out switch suitable for the product and in compliance with current regulations.
- The manufacturer declines every and any liability if devices and/or components are installed which are incompatible with the intactness of the product, safety and operation.
- Only original spares may be used for the repair or replacement of parts.
- The installer must provide all the information about operation, maintenance and use of the single components and of the system as a whole.
- To warrant the efficiency of the product it is essential that maintenance operations be carried out by professionally skilled personnel in the times defined by the installer, manufacturer and current laws.
- Installation, maintenance, repair and cleaning operations must be documented. This documentation must be kept by the user and made available to the skilled personnel concerned.

### WARNINGS FOR THE USER

- Carefully read the instructions and the annexed documents.
- The product must be used for the purpose for which it has been expressly designed. Any other use is to be considered improper, hence dangerous. In addition, the information contained in this document and in its annexes may be subject to alteration with no prior notice. In fact, it is provided indicatively for application of the product.
- In the case of product maintenance, cleaning, failure or faulty operation, switch off the power supply and do not attempt to intervene. Turn only to professionally skilled personnel prepared for this purpose. The failure to do so may cause seriously hazardous situations.

### WARNINGS FOR THE DISPOSAL OF THE MATERIALS

All the materials used in the packaging are environmentally friendly and recyclable, therefore you are requested to cooperate, with the disposal of the packaging.

For safety purposes, please cut the automation power supply cord.

Pursuant to Directive 2002/96/CE and subsequent amendments to the disposal of electrical and electronic equipment, for a future disposal of this equipment please note the following:

**It is forbidden to dispose of this equipment as urban waste: it is necessary to contact one of the WEEE collection centers (Waste Electrical and Electronic Equipment) authorized and prepared by the Public Administration.**



## NOTICE DE SÉCURITÉ

La présente notice fait partie intégrante et essentielle du produit et doit être remise à l'utilisateur. Lire attentivement la notice car elle fournit d'indications importantes concernant l'installation, l'utilisation et la maintenance.

Il est nécessaire de conserver le présent document et le transmettre à tous éventuels successifs utilisateurs de l'installation. L'installation erronée ou l'utilisation impropre du produit peut représenter un danger grave.

## INDICATIONS D'INSTALLATION

- L'installation doit être effectuée par du personnel possédant les compétences professionnelles requises et dans le respect de la législation locale, de l'état, nationale et européenne en vigueur.
- Avant de commencer l'installation, vérifier l'intégrité du produit.
- L'installation, les branchements électriques et les réglages doivent être effectués par du personnel qualifié.
- Les matériaux d'emballage (carton, plastique, polystyrène, etc.) ne doivent pas être dispersés dans l'environnement et ne doivent pas être laissés à la portée des enfants car ils représentent des dangers potentiels.
- Ne pas installer le produit dans des milieux soumis à risque d'explosion ou à nuisance de champs électromagnétiques. La présence de gaz ou de fumées inflammables constitue un danger grave pour la sécurité.
- Prévoir sur le réseau d'alimentation une protection pour surtensions, un interrupteur/sectionneur et/ou différentiel appropriés au produit et conformes aux réglementations en vigueur.
- Le fabricant décline toutes responsabilités en cas d'installation de dispositifs et/ou composants incompatibles aux fins de l'intégrité du produit, de la sécurité et du fonctionnement.
- Pour la réparation ou le remplacement des parties, seules les pièces de rechange originales devront être utilisées.
- L'installateur doit fournir toutes les informations relatives au fonctionnement, à la maintenance et à l'utilisation de chaque composant et du système dans son ensemble.
- Pour assurer le parfait fonctionnement du produit il est indispensable que la maintenance soit effectuée par du personnel ayant les compétences professionnelles requises dans les délais fixés par l'installateur, le producteur et la législation en vigueur.
- Les interventions d'installation, maintenance, réparation et nettoyage doivent être documentées. Cette documentation doit être conservée par l'utilisateur et doit être à la disposition du personnel compétent préposé.

## NOTICE POUR L'UTILISATEUR

- Lire attentivement la notice et la documentation ci-jointe.
- Le produit doit être destiné à l'utilisation pour laquelle il a été conçu expressément. Toute autre utilisation doit être considérée comme impropre et donc dangereuse. De plus, les informations contenues dans le présent document et dans la documentation ci-jointe pourront être modifiées sans préavis car elles sont fournies à titre indicatif pour l'application du produit.
- En cas de maintenance, nettoyage, panne ou mauvais fonctionnement du produit, couper l'alimentation, en renonçant à tous types d'interventions. S'adresser uniquement au personnel préposé possédant les compétences professionnelles requises. Le non-respect de ce qui est indiqué ci-dessus peut engendrer des situations de danger grave.

## AVERTISSEMENTS POUR L'ÉLIMINATION DES MATÉRIAUX

Tous les matériaux utilisés dans l'emballage sont écologiques et recyclables. Nous vous demandons donc de coopérer à la mise au rebut de l'emballage.

Pour des raisons de sécurité, veuillez couper le cordon d'alimentation de l'automatisme.

Conformément à la directive 2002/96/ CE et aux modifications ultérieures apportées à la mise au rebut des équipements électriques et électroniques, veuillez prendre note des éléments suivants lors d'une future mise au rebut de ce matériel:

**Il est interdit de mettre cet équipement au rebut avec les déchets urbains: il est nécessaire de contacter l'un des centres de collecte des déchets DEEE (Déchets d'Équipements Électriques et Électroniques) agréés et préparés par l'administration publique.**



#### ADVERTENCIAS PARA LA SEGURIDAD

Las presentes advertencias forman parte integrante y esencial del producto y deben ser entregadas al utilizador. Es necesario leerlas atentamente, ya que ofrecen importantes indicaciones concernientes a la instalación, el uso y el mantenimiento del equipo.

Es necesario conservar el presente módulo y transmitirlo a aquellas eventuales personas que usen el equipo. La incorrecta instalación o el uso impropio del producto puede ser causa de grave peligro.

#### INDICACIONES PARA LA INSTALACIÓN

- La instalación debe ser efectuada por personal profesionalmente competente y en cumplimiento de la legislación local, estatal, nacional y europeas vigente.
- Antes de iniciar la instalación, verifique la integridad del producto.
- La puesta en obra, las conexiones eléctricas y los ajustes han de ser efectuados por personal cualificado para ello.
- Los materiales de embalaje (cartón, plástico, poliestireno, etc.) no deben ser abandonados en el medioambiente y no deben dejarse al alcance de los niños, ya que pueden suponer peligro.
- No emplace el producto en ambientes a riesgo de explosión o disturbados por campos electromagnéticos. La presencia de gases o de humos inflamables constituye un grave peligro para la seguridad.
- Es necesario prever en la red de alimentación una protección para extravoltajes, un interruptor/seccionador y/o diferencial adecuados al producto y que cumplan con las normativas vigentes.
- El fabricante declina toda y cualquier responsabilidad en caso de que se instalen dispositivos y/o componentes incompatibles a fines de la integridad del producto, de su seguridad y de su funcionamiento.
- Para la reparación o sustitución de partes, se deberán utilizar exclusivamente repuestos originales.
- El instalador debe dar todas las informaciones relativas al funcionamiento, al mantenimiento y a la utilización de cada una de las partes componentes y de todo el equipo en su conjunto.
- Para garantizar la eficiencia del producto es indispensable que el personal profesionalmente competente efectúe el mantenimiento en los tiempos establecidos previamente por el instalador, por el fabricante y por la legislación vigente.
- Las intervenciones de instalación, mantenimiento, reparación y limpieza deben ser documentadas. Tal documentación debe ser guardada por el utilizador y debe quedar a disposición del personal de inspección competente.

#### ADVERTENCIAS PARA EL USUARIO

- Lea atentamente las instrucciones y la documentación adjunta.
- El producto deberá ser destinado al uso para el cual ha sido concebido expresamente. Cualquier otra utilización se considera impropia y, de consecuencia, peligrosa. Además, las informaciones contenidas en el presente documento y en la documentación adjunta podrán ser objeto de modificaciones sin previo aviso. De hecho, las informaciones se suministran en concepto indicativo para la aplicación del producto.
- En caso de mantenimiento, limpieza, avería o mal funcionamiento del producto, desenchufe la alimentación, y se abstenga de realizar cualquier intervención. Diríjase solamente al personal competente especializado y dedicado para ello. El incumplimiento de todo lo anterior puede ser causar situaciones de grave peligro.

#### ADVERTENCIAS PARA LA ELIMINACIÓN DE MATERIALES

Todos los materiales utilizados en el embalaje son respetuosos con el medio ambiente y reciclables, por lo que se le solicita que coopere con la eliminación del embalaje.

Por motivos de seguridad, corte el cable de la fuente de alimentación de automatización.

De conformidad con la Directiva 2002/96/CE y las modificaciones posteriores a la eliminación de equipos eléctricos y electrónicos, para una futura eliminación de este equipo, tenga en cuenta lo siguiente:

**Está prohibido deshacerse de este equipo como residuo urbano: es necesario ponerse en contacto con uno de los centros de recogida de RAEE (Residuos de Aparatos Eléctricos y Electrónicos) autorizado y preparado por la Administración Pública.**



#### **GARANZIA DEL PRODOTTO**

La garanzia è di 12 mesi decorrenti dalla data d'acquisto del prodotto ed è valida solo per il primo acquirente.

Essa decade in caso di: negligenza, errore o cattivo uso del prodotto, uso di accessori non conformi alle specifiche del costruttore, manomissioni operate dal cliente o da terzi, cause naturali (fulmini, alluvioni, incendi, ecc.), sommosse, atti vandalici, modifiche delle condizioni ambientali del luogo d'installazione.

#### **PRODUCT GUARANTEE**

The guarantee is for 12 months starting from the date of purchase of the product and is valid only for the first purchaser.

It is invalidated in the event of: negligence, mistaken or bad use of the product, use of accessories that fail to meet the manufacturer's specifications, tampering by the customer or others, natural causes (lightning, floods, fires etc.), riots, vandalism, changes of the environmental conditions in the place of installation.

#### **GARANTIE DU PRODUIT**

La garantie couvre une période de 12 mois à compter de la date d'achat du produit et est valable seulement pour le premier acheteur.

La garantie déchoit en cas de : négligence, faute ou mauvaise utilisation du produit, utilisation d'accessoires non conformes aux spécifications du fabricant, manipulations réalisées par le client ou par une tierce personne, causes naturelles (foudres, inondations, incendies, etc.), émeutes, actes de vandalisme, changements des conditions environnementales du lieu d'installation.

#### **GARANTÍA DEL PRODUCTO**

La garantía es de 12 meses a partir de la fecha de compra del producto y es válida solamente para el primer comprador.

La garantía decae en caso de: negligencia, error o mal uso del producto, uso de accesorios no conformes a las especificaciones del fabricante, forzamientos o violaciones efectuadas por el cliente o por terceros, causas naturales (rayos, inundaciones, incendios, etc.), revueltas, actos vandálicos y modificaciones de las condiciones ambientales del lugar de emplazamiento.



**NOTE**





**MTH Srl**

Via Rivera, 92 – 10040 Almese (TO), Italia

T (+39) 011 9351580

C.F./P.IVA IT-06196070012

[mthsrl@mth.it](mailto:mthsrl@mth.it)

[mth.it](http://mth.it)